

## ***Stadium Duo***

READ CAREFULLY  
IMPORTANT -KEEP FOR FUTURE REFERENCE



Owners Manuel - Adult assembly required.

Parts List ..... 3

Pushchair Use and Features ..... 4-29

Warnings / Care & Maintenance .....30-31



Manuel d'utilisation - Le montage doit être effectué par un adulte.

Liste des pièces ..... 3

Utilisation et caractéristiques de la poussette ..... 4-29

Mises en garde / soins et entretien ..... 32-33



Gebrauchsanleitung - Die Montage muss von einem Erwachsenen durchgeführt werden.

Bestandteilliste ..... 3

Verwendung und Eigenschaften des Kinderwagens ..... 4-29

Warnhinweise/Instandhaltung und Pflege ..... 34-34



Manual del usuario - El montaje debe ser efectuado por un adulto.

Lista de las piezas ..... 3

Utilización y características del cochecito ..... 4-29

Advertencias / Cuidado y mantenimiento ..... 36-37



Handleiding - Montage alleen door volwassenen.

Lijst van onderdelen ..... 3

Gebruik en kenmerken van kinderwagen ..... 4-29

Waarschuwingen / Verzorging en Onderhoud ..... 38-39



Manuale d'utilizzazione - Se ne richiede il montaggio da parte di un adulto.

Pezzi di ricambio ..... 3

Uso e caratteristiche del passeggino ..... 4-29

Attenzione / Cura & Manutenzione .....40-41



Käyttöohje - aikuisen on koottava rattaat.

Osaluettelo ..... 3

Rattaiden käyttö ja ominaisuudet ..... 4-29

Varoitukset / Hoito- ja huolto-ohjeet ..... 42-43



Bruksanvisning - Montering av vuxen krävs.

Lista över delar ..... 3

Sittvagn, användning och funktioner ..... 4-29

Varning / Skötsel och underhåll ..... 44-45



Manual de uso - A montagem deve ser feita por um adulto.

Lista das peças ..... 3

Uso do carrinho e características ..... 4-29

Advertências, limpeza e manutenção ..... 46-47

Parts List • Liste des pièces • Bestandteilliste  
 • Lista de las piezas • Lijst van onderdelen  
 • Pezzi di ricambio • Osaluettelo  
 • Lista över delar • Lista das peças

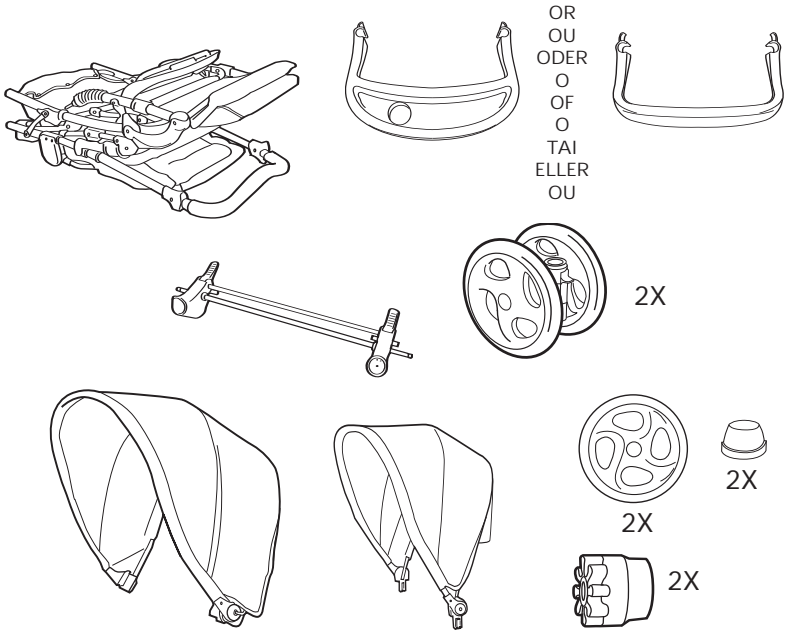

Certain models ONLY • Sur certains modèles UNIQUEMENT  
 • NUR bei bestimmten Modellen • SÓLO en ciertos modelos  
 • ALLEEN op sommige modellen • SOLO su alcuni modelli  
 • VAIN tietyissä malleissa • ENDAST vissa modeller  
 • SÓ existe em alguns modelos

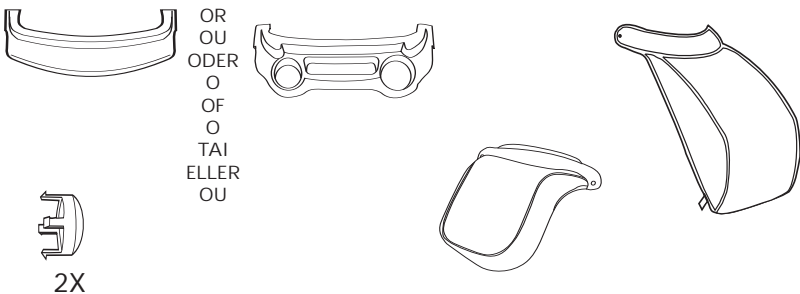

To Unpack Pushchair • Pour déballer la poussette

• Auspacken des Kinderwagens

• Para desempaquetar el cochecito • Kinderwagen uitpakken

• Per disimballare il passeggino dall'imbballaggio

• Rattaiden ulos otto pakkauksesta

• Uppackning av sittvagnen • Desembalagem do carrinho

1

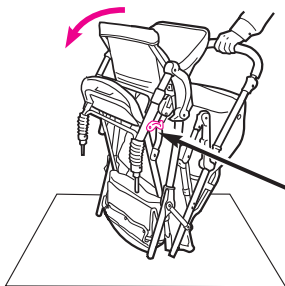

Storage latch

Loquet de fermeture

Verriegelungshaken

Seguro de bloqueo

Opberggrendel

Blocco di chiusura

Kuljetuslukko

Spärrhake för förvaring

Trincos de armazenagem

CHECK that latches on both sides are locked before continuing assembly.

2

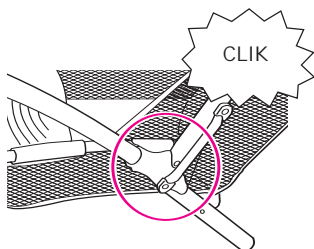

VERIFIEZ que les loquets sont bloqués des deux côtés avant de poursuivre le montage.

ÜBERPRÜFEN Sie, ob die Verriegelungen auf beiden Seiten einrasten, bevor Sie fortfahren.

COMPRUEBE que los pestillos están bloqueados en ambos lados antes de continuar el montaje.

CONTROLEER dat beide vergrendelingen aan beide kanten vastgeklikt zijn voordat u verder gaat.

VERIFICA che i blocchi siano in posizione su entrambi i lati del passeggino prima di continuare il montaggio.

TARKISTA, ennen kuin aloitat kokoonpanon, että hakaset on lukittu molemmilla puolilla.

KONTROLLERA att spärrhakarna på båda sidorna befinner sig i låst läge innan du fortsätter monteringen.

VERIFIQUE se os trincos estão fechados, em ambos os lados, antes de prosseguir a montagem.

3

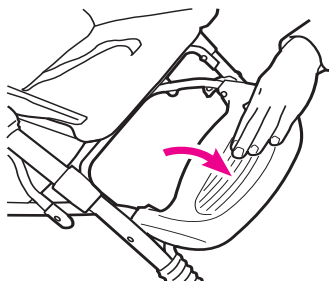

Basket • Panier • Korb • Cesta • Mand • Cesto  
• Kori • Korg • Alcofa

4

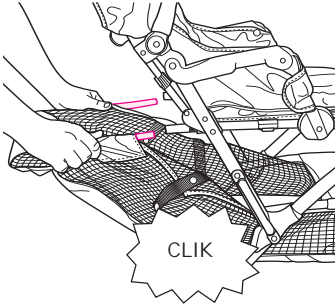

5

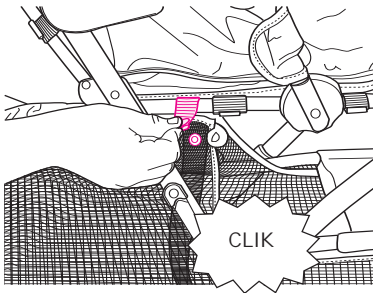

6

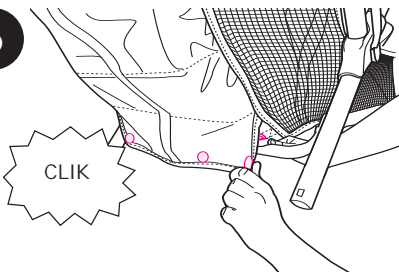

Front Wheels • Roues avant • Vorderräder  
 • Ruedas delanteras • Voorwielen  
 • Ruote anteriori • Etupyörät  
 • Framhjul • Rodas dianteiras

7

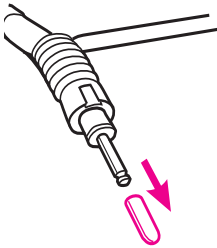

**WARNING: Choking hazard: dispose of all extra packaging.**

Pull **FIRMLY** on wheel assembly to be sure it is securely attached.

**AVERTISSEMENT : Risque d'étouffement : jetez tout emballage superflu.**

Tirez **FERMEMENT** sur les blocs-roues pour vous assurer qu'ils sont bien fixés .

**WARNUNG: Erstickungsgefahr: Alle Verpackungsmaterialien beseitigen.**

Ziehen Sie einmal **FEST** am Vorderradaufbau, um sicherzugehen, dass er richtig befestigt ist.

**ADVERTENCIA: Riesgo de asfixia : deseche el embalaje superfluo.**

Tire **FIRMEMENTE** del ensamblaje de la rueda para asegurarse que está fijado correctamenteo.

8

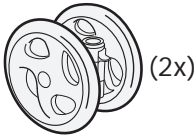

**WAARSCHUWING: Gevaar van verstikking. Alle verpakkingsmateriaal wegnemen.**

**STEVI**G aan de voorwielen trekken om te controleren dat ze goed vastzitten.

**ATTENZIONE: Rischio di soffocamento : getta gli imballi superflui**

Tirare **FORTEMENTE** sull'assemblaggio delle ruote, per assicurare che sia ben fissato.

**VAROITUS: Tukehtumisvaara: heitä pois kaikki ylimääräinen pakkausmateriaali.**

Vedä **VOIMAKKAASTI** etupyörästä varmistaaksesi, että se on kunnolla paikoillaan.

**VARNING: Kvävningrisk: lägg undan allt emballage.**

Drag **HÅRT** i hjulenheten för att försäkra dig om att den sitter fast ordentligt.

**ATENÇÃO! Risco de estrangulação:Deite fora os artigos de acondicionamento inutilizáveis.**

Puxe **COM FORÇA** a roda montada para verificar se está bem presa.

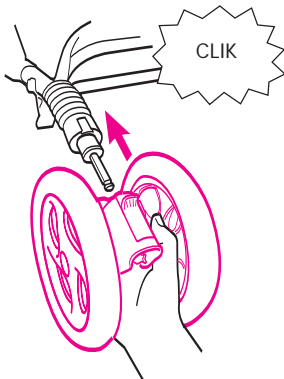

## Rear Axle • Axe arrière

- Hinterachse • Eje trasero • Achteras
- Asse Posteriore
- Taka-akseli • Bakaxel • Eixo traseiro

9

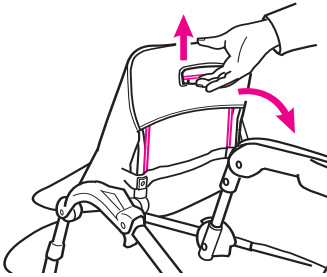

**WARNING: Choking hazard:** dispose of all extra packaging.

Pull **FIRMLY** on axle assembly to be sure it is securely attached.

**AVERTISSEMENT :** Risque d'étouffement : jetez tout emballage superflu.

Tirez **FERMEMENT** de l'assemblage de l'axe pour vous assurer qu'il est bien fixé.

**WARNUNG:** Erstickungsgefahr: Alle Verpackungsmaterialien beseitigen.

Ziehen Sie einmal **FEST** am Hinterradaufbau, um sicherzugehen, dass er richtig befestigt ist.

**ADVERTENCIA:** Riesgo de asfixia : deseche el resto del embalaje.

Tire **FIRMEMENTE** del ensamblaje del eje trasero para asegurarse que está fijado correctamente.

10

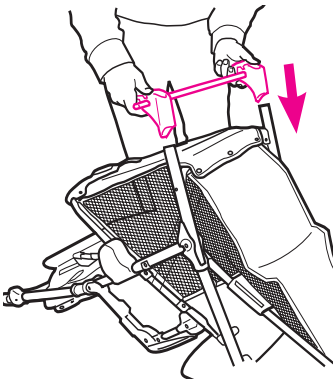

**WAARSCHUWING:** Gevaar van verstikking. Alle verpakkingsmateriaal wegnemen

**STEVIG** aan de achteras trekken om te controleren dat deze goed vastzit.

**ATTENZIONE:** Rischio di soffocamento : getta gli imballi superflui.

Tira **FERMAMENTE** sull'assiemaggio dell'asse per essere sicuri che sia correttamente attaccato.

**VAROITUS:** Tukehtumisvaara: heitä pois kaikki ylimääräinen pakkausmateriaali.

Vedä **VOIMAKKAASTI** etupyörästä varmistaaksesi, että se on kunnolla paikoillaan.

**VARNING:** Kvävningrisk: lägg undan allt emballage.

Drag **HÅRT** i axelenheten för att försäkra dig om att den sitter fast ordentligt.

**ATENÇÃO!** Risco de estrangulação: Deite fora os artigos de acondicionamento inutilizáveis.

Puxe **COM FIRMEZA** o eixo montado para verificar se está bem preso.

Rear Wheels • Roues arrières • Hinterräder  
 • Ruedas traseras • Achterwielen • Ruote posteriori  
 • Takapyörät • Bakhjul • Rodas traseiras



2X



2X



2X

11

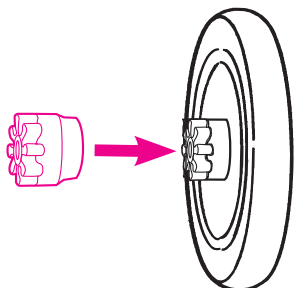

- Snap hub adapters onto wheels.
- Fixez les adaptateurs de moyeux sur les roues.
- Befestigen Sie den Nabenadapter fest auf den Rädern.
- Fije los adaptadores de cubos dentro de las ruedas.
- De naven stevig op de wielen bevestigen.
- Fissa gli adattatori del mozzo sulle ruote.
- Kiinnitä pyörän navan liitin tukevasti pyörään.
- Knäpp fast hjulnavens adaptrar på hjulen.
- Monte os adaptadores dos cubos nas rodas.

12

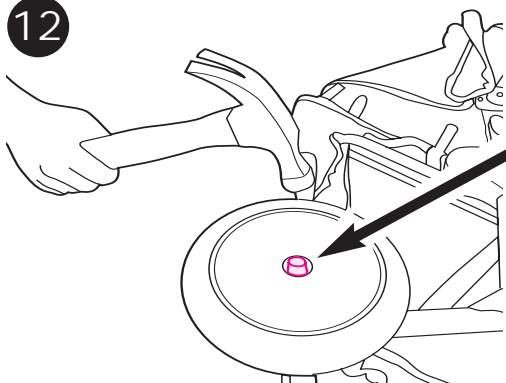

- Cap
- Goupille et capuchon
- Radkappe
- Tapón roscado
- Kap
- Tappo
- Pidin
- Hållare
- Tampa



2X

On certain models  
Sur certains modèles  
An einigen Modellen  
En ciertos modelos  
Op sommige modellen  
Su alcuni modelli  
Tietyissä malleissa  
På vissa modeller  
SÓ existe em alguns modelos

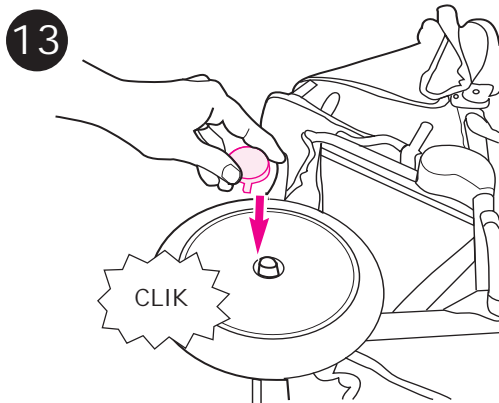

Child's Tray or Arm Bar • Plateau pour enfants ou appuie mains  
 • Ablagetablett oder Schutzbügel • Bandeja para niños o reposa  
 brazos • Bakje of Armsteun voor het kind • Piano per i bambini o  
 poggia bracci • Lapsen pöytälevy tai käsituki • Bricka eller stång  
 • Prateleira para criança ou barra alcochoada central



OR\OU\ODER\O\OF  
 \O\TAINELLER\OU



14

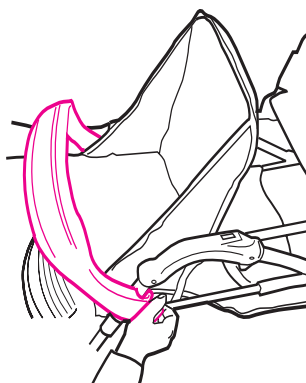
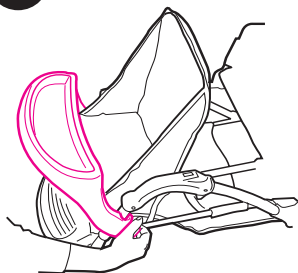

**WARNING:** The arm bar or tray is not a restraint device. Always use harness. Use care when snapping armbar or tray onto pushchair while child is in pushchair.

**AVERTISSEMENT:** L'appuie mains ou le plateau ne sont pas des éléments de retenue (comme le harnais). Utilisez toujours un harnais. Soyez prudent en fixant l'appuie mains ou le plateau sur la poussette lorsque l'enfant se trouve dedans.

**WARNUNG:** Das Ablagetablett oder der Schutzbügel sind keine Sicherheitsvorrichtungen. Immer Gurte benutzen. Vorsicht beim Einrasten des Schutzbügels, wenn sich das Kind im Kinderwagen befindet.

**ADVERTENCIA:** El reposa brazos o la bandeja no son elementos fijos. Siempre utilice un arnés. Tenga cuidado al fijar el reposa brazos o la bandeja en el cochecito mientras el niño se encuentra dentro.

**WAARSCHUWING:** De armsteun of het bakje is niet bestemd om het kind in de zitting te houden. Altijd een tuig gebruiken. Als het kind in de wagen zit, de armsteun of het bakje zorgvuldig aan de kinderwagen bevestigen.

**ATTENZIONE :** Il poggia bracci o il piano non sono elementi fissi. Utilizza sempre una armatura. Sii prudente quando fissi il poggia braccio o il piano sul passeggino quando il bambino vi è seduto.

**Varoitus:** Pöytälevy tai käsituki ei ole lasta pidättelevä väline. Käytä aina turvavyötä. Kiinnitä pöytälevy tai käsituki varovasti lapsen ollessa vaunussa.

**WARNING:** Stången eller brickan är ingen anordning som håller fast barnet . Använd alltid sele. Var försiktig om du knäpper fast stången eller brickan på sittvagnen medan barnet sitter i den.

**ATENÇÃO!** A barra central ou a prateleira não são dispositivos de retenção. Utilize sempre o arnés. Faça atenção ao engatar a barra ou a prateleira no carrinho quando a criança se encontra nele.

### Rear Arm Bar (on certain models)

- Appuie mains arrière (sur certains modèles)
- Hinterer Schutzbügel (bei einigen Modellen)
- Reposa brazos trasero (en ciertos modelos)
- Achter Armsteun (voor sommige modellen)
- Poggia bracci posteriore (su alcuni modelli)
  - Takakäsituki (tietyissä malleissa)
  - Bakre stång (på vissa modeller)
- Barra central traseira (em alguns modelos)



OR\OU\ODER\OF  
\O\TAI\ELLER\OU

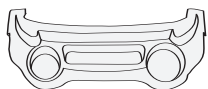

15

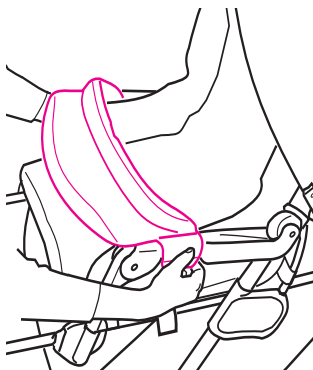

Front Canopy • Capote avant • Vorderes Verdeck  
• Capota delantera • Kap aan de voorkant  
• Capote anteriore • Etukuomu • Främre sufflett  
• Capota dianteira

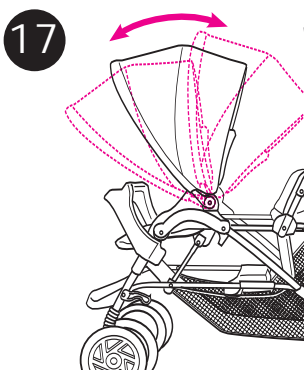
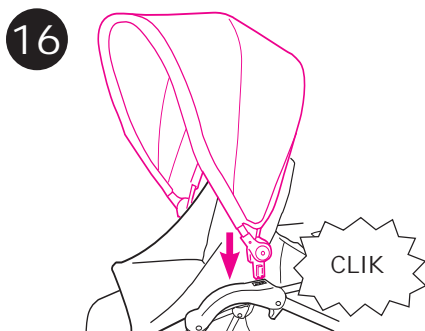
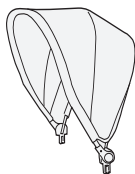

Rear Canopy • Capote arrièrè • Hinteres Verdeck  
• Capota trasera • Kap aan de achterkant  
• Capote posteriore • Takakuomu  
• Bakre sufflett • Capota traseira

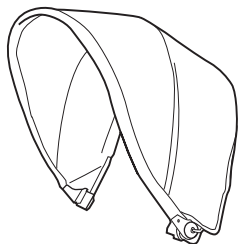

18

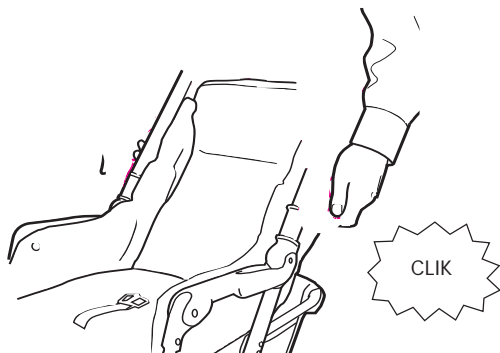

19

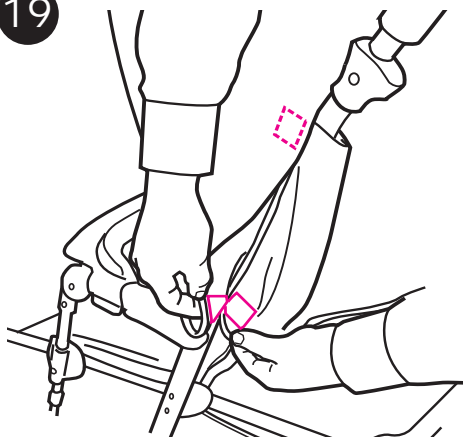

To Secure your Child • Pour que votre enfant  
soit bien attaché • Sicherung Ihres Kindes

- Para que su niño esté bien atado • Voor veiligheid van het kind een tuig gebruiken • Per la sicurezza del bambino
- Lapsen turvavyön käyttö • Så här spänner du fast barnet
- Protecção da criança

20

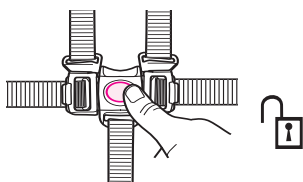

**WARNING:** Avoid serious injury from falling or sliding out. Always use the crotch strap in combination with the waist belt.

**AVERTISSEMENT:** Afin d'éviter des blessures graves dues à une chute ou à une glissade. Utilisez toujours la sangle d'entrejambe en même temps que la ceinture.

21

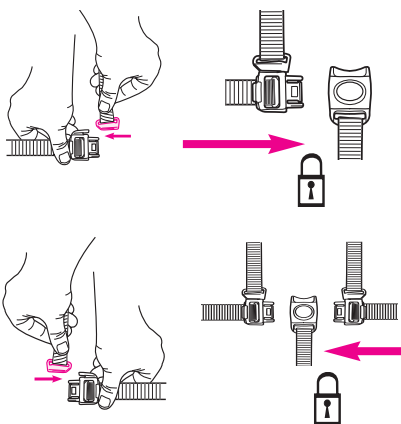

**WARNUNG:** Schwere Verletzung durch Fallen oder Herausrutschen verhindern. Immer den Schrittgurt in Verbindung mit dem Taillengurt verwenden.

**ADVERTENCIA:** Para evitar heridas graves causadas por una caída o un deslizamiento de la silla de paseo, coloque siempre el cinto del arnés entre las piernas del bebé además del cinturón delantero.

**WAARSCHUWING:** Vermijd ernstig letsel als geval van uit de wagen vallen of glijden. Gebruik altijd de kruisband in combinatie met de tailleceintuur.

**ATTENZIONE:** per evitare che il bambino cada o scivoli fuori dal passeggino, riportando gravi lesioni, utilizzare sempre la cintura inguinale insieme alla cintura addominale.

22

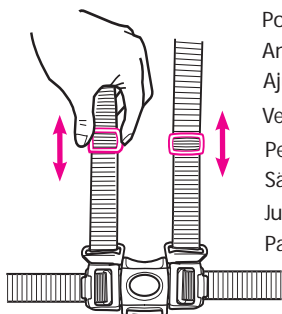

To adjust.  
Pour ajuster.  
Anpassen.  
Ajuste del arnés.  
Verstellen.  
Per regolare.  
Säädä.  
Justering.  
Para ajustar.

**VAROITUS:** Vältä putoamisesta tai luiskahtamisesta johtuvat vakavat vammat. Käytä aina valjaiden haarakappaletta yhdessä vyötärön ympärille kiinnitettävien valjaiden kanssa.

**OBS!** Undvik allvarlig skada. Låt inte barnet falla eller halka ur. Använd alltid grenremmentillsammans med midjebältet.

**ATENÇÃO!** Evitar osferimentos graves provocados por quedas ou escorregões. Use sempre o arnés juntamente com o cinto.

23



Shoulder harness anchor—larger child

Point d'ancrage de l'harnais pour l'épaule - grand enfant

Schultergurtbefestigung - größeres Kind

Sujeción del arnés para los hombros- niño más corpulento

Tuig-schouderbevestiging - voor groot kind

Punto di attacco cintura scapolare - bambino più grande

Olkahihnakiinnike - isompi lapsi

Ankare till axelsele - större barn

Fixação do ombro do arnés - criança grande

Shoulder harness anchor—smaller child

Point d'ancrage de l'harnais pour l'épaule - petit enfant

Schultergurtbefestigung - kleineres Kind

Sujeción del arnés para los hombros- niño menos corpulento

Tuig-schouderbevestiging - voor klein kind

Punto di attacco cintura scapolare - bambino più piccolo

Olkahihnakiinnike - pienempi lapsi

Ankare till axelsele - mindre barn

Fixação do ombro do arnés - criança pequena

Slide adjuster

Glissière d'ajustement

Schiebe-Einstellung

Ajuste deslizante

Verstelschuif

Guida di regolazione

Liukuvan osan säätökappale

Glidjusterare

Fivela de ajuste

24

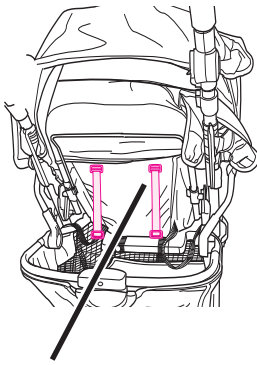
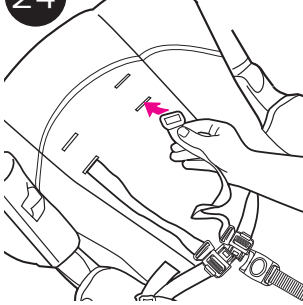

Excess strap—smaller child

Sangle supplémentaire -  
petit enfant

Übermaßgurt - kleineres Kind

Correa sobran te - niño  
menos corpulento

Extra bevestigingsband - voor  
klein kind

Cintura aggiuntiva per  
bambino più piccolo

Ylimääräinen hihna -  
pienempi lapsi

Överskottsrem - mindre  
barn

Correia folgada - criança  
pequena

Use either shoulder harness anchor in the slots that are closest to child's shoulder height.

Use slide adjuster for further adjustment.

Utilisez les fentes de l'un ou l'autre point d'ancrage de l'harnais situé le plus près de l'hauteur d'épaules de l'enfant..

Utilisez la glissière d'ajustement pour un ajustement supplémentaire.

Irgendeine Schultergurtbefestigung in den Schlitzen benutzen, welche der Schulterhöhe des Kindes am nächsten liegen.

Die Schiebe-Einstellung zur weiteren Anpassung benutzen.

Coloque la sujeción del arnés para hombro en la ranura más cercana al hombro del niño.

Utilice el ajuste deslizante para ajustar el arnés.

Steek elk van de tuig-schouderbevestiging in de sleuf die het dichtst zit bij de schouderhoogte van het kind.

Gebruik de verstelschuif voor verder verstellen.

Fixare le cinture scapolari facendole passare nelle due fessure più vicine alle spalle del bambino.

Utilizzare la guida per regolare ulteriormente la cintura.

Käytä jompia kumpia olkahihnakiinnikkeitä niissä aukoissa, jotka ovat lähimpänä lapsen olkapäiden korkeutta.

Käytä liukuvan osan säätökappaletta lisäsäätöjen tekemiseen.

Använd endera ankaret på axelselen i de slitsar som bäst passar barnets axelhöjd.

Använd glidjusterarna om ytterligarejustering behövs.

Insira ambas as fixações dos ombros do arnés nos furos mais ajustados ao tamanho dos ombros da criança.

Em seguida ajuste bem com a fivela de aperto.

Swivel Wheels • Roues pivotantes  
 • Doppelschwenkräder • Ruedas giratorias  
 • Draaiwielen • Ruote girevoli  
 • Kääntyvät pyörät • Svängbara hjul  
 • Rodas Giratórias

25

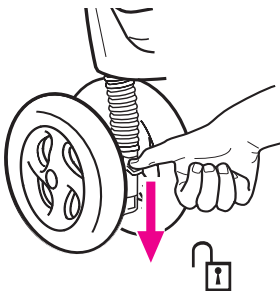

Front swivel wheels lock for use on uneven surfaces such as grass, stones or gravel.

Les roues pivotantes avant se bloquent pour une utilisation sur des terrains accidentés tels que de l'herbe, des pierres ou des graviers.

Stellen Sie die vorderen Doppelschwenkräder fest, wenn Sie den Kinderwagen auf unebenem Gelände wie Gras, Steine oder Geschütt fahren möchten.

Las ruedas giratorias delanteras se bloquean para una utilización en terrenos accidentados como hierba, piedras o grava.

26

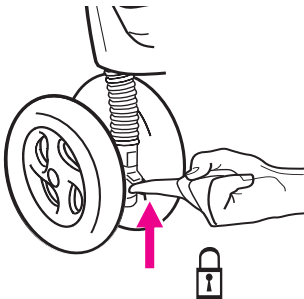

De draaiwielen aan de voorzijde blokkeren voor gebruik op oneffen terrein zoals gras, grind of steentjes.

Le ruote girevoli anteriori si bloccano per utilizzazione su terreni accidentati, ed anche sull'erba, sulle pietre e sulla ghiaia.

Lukitse kääntyvät etupyörät rattaita epätasaisella alustalla kuten nurmikolla, soralla tai kiveyksellä työnnettäessä.

Lås för främre svängbara hjul för körning på ojämn mark som gräs, stenar eller grus.

As rodas giratórias da frente trancam-se para poder mover o carrinho sob superfícies irregulares tais como relva, pedregulhos ou cascalho.

## To Use Brakes • Utilisation des freins

- Benutzung der Bremsen • Utilización del freno
- Gebruik van remmen • Utilizzazione dei freni
- Jarrujen käyttö • Så här används bromsarna
- Utilização dos travões

27

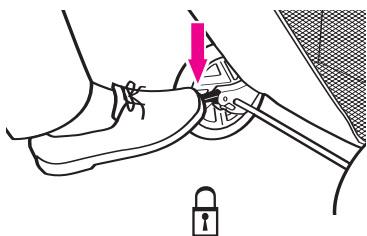

**WARNING:** Always apply brake when parking pushchair.

Check to make sure brake is on by trying to push the pushchair.

**AVERTISSEMENT :** Bloquez toujours le frein lorsque vous garez la poussette.

Vérifiez que le frein est bien engagé en essayant de pousser la poussette.

**WARNUNG:** Stellen Sie die Bremsen Ihres Kinderwagens immer fest, wenn Sie den Kinderwagen abstellen.

Versuchen Sie den Wagen zu bewegen, um sicherzustellen, dass die Bremsen richtig festgestellt sind.

**ADVERTENCIA:** Siempre accione los frenos cuando aparque el cochecito.

Compruebe que el freno está puesto intentando empujar el cochecito.

**WAARSCHUWING:** Altijd de rem gebruiken als u de kinderwagen alleen laat.

Controleer dat de rem werkt door de kinderwagen vooruit te duwen.

28

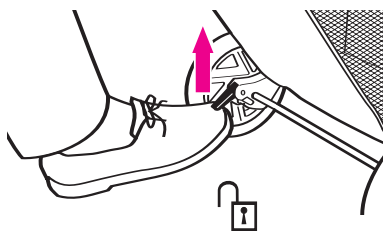

**ATTENZIONE:** Blocca sempre con il freno quando posteggi il passeggino.

Spingendo il passeggino, verifica che il freno è stato correttamente posizionato.

**VAROITUS:** Laita jarru aina päälle, kun jätät rattaat paikalleen.

Varmista, että jarru on päällä yrittämällä työntää rattaita.

**WARNING:** Använd alltid bromsen när du parkerar sittvagnen.

Kontrollera att bromsen är åtdragen genom att försöka skjuta sittvagnen.

**ATENÇÃO!** Aperte sempre o travão quando estaciona o carrinho.

Verifique se o travão funciona tentando empurrar o carrinho.

To Recline Seats • Pour incliner les sièges • Verstellbare Rückenlehne • Para tumbar los asientos • De zittingen achteruit duwen • Per inclinare i sedili • Kallistuvat istuimet • Så här lutar du sätena • Para inclinar os assentos

Front Seat • Siège avant • Vordersitz • Asiento delantero • Voorzitting • Sedile anteriore • Etuistuin • Främre säte • Assento Dianteiro

29

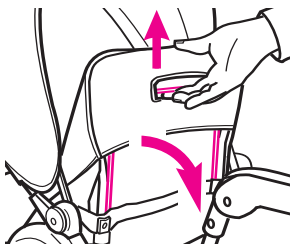

**WARNING:** Fabric caught in the latches may prevent them from locking. When returning seat to upright position, do not allow fabric to be pinched in the latch.

**AVERTISSEMENT:** Du tissu coincé dans les loquets peut empêcher leur bonne fermeture. Lorsque vous retournez la poussette pour la mettre en position verticale, vérifiez que le tissu ne se coince pas dans les loquets.

**WARNUNG:** Falls sich die Stoffverkleidung in der Klemmvorrichtung befindet, rastet sie nicht ein. Wenn Sie die Rückenlehne in die aufrechte Lage zurückbringen, beachten Sie, dass kein Stoff in der Klemmvorrichtung ist.

**ADVERTENCIA:** Si la tela se engancha en los pestillos, puede impedir su cierre. Cuando dé la vuelta al asiento para colocarlo en posición vertical, tenga cuidado a que la tela no se enganche en el pestillo.

**WAARSCHUWING:** Als de geweven stof in de klinken gekneld is, kunnen deze niet gesloten worden. Bij het terugzetten van de zitting in verticale positie, opletten dat de stof niet in de klinken knelt.

**ATTENZIONE:** Del tessuto incastrato nei blocchi può impedirne la corretta chiusura. Quando capovolgi il passeggero per metterlo in posizione verticale, verifica che il tessuto non si incastri nei blocchi.

**VAROITUS:** Hakasiin tarttunut kangas saattaa estää niiden lukkiutumisen. Varo kankaan jäämistä puristuksiin hakasten väliin istuinta ylös nostettaessa.

**WARNING:** Tyg som fastnat i spärrhakarna kan hindra dem från att låsas. När du för tillbaka sätet i upprätt position, ska du se till att inget tyg nypas fast i spärrhaken.

**ATENÇÃO!** Tecidos presos nos trincospodem impedir que se fechem. Antes de pôr o assento em posição vertical, certifique-se que não haja nenhum tecido entalado no trinco.

30

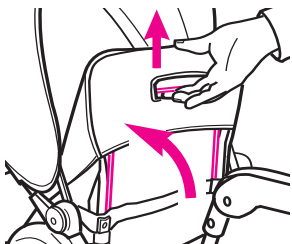

Rear Seat • Siège arrière • Rücksitz • Asiento trasero • Achterzetel • Sedile posteriore • Takaistuun • Bakre säte • Assento traseiro

31

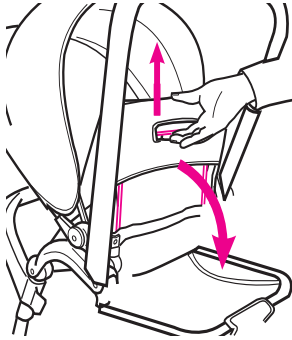

OR  
OU  
ODER  
O  
OF  
O  
TAI  
ELLER  
OU

32

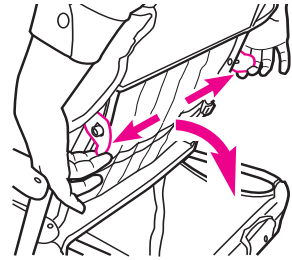

- Rear Seat Reclined Carriage Position • Siège arrière en position allongée • Rücksitz in Transportposition zurückgelehnt • Asiento trasero en posición tumbada
- Positie van de kindwagen als de achterzitting achteruit is gezet • Sedile posteriore in posizione distesa
    - Takaistuun kallistetussa asennossa
    - Bakre säte i tillbakalutat läge
  - Assento traseiro inclinado em posição deitada

When rear seat is fully reclined (on certain models):

- Fabric side panels must be snapped at front of both armrests.
- Four hook/loop tabs must be threaded through two buttonholes in fabric side panels and two plastic slots and tightly fastened.
- Never use in reclined carriage position unless closure flap is properly secured.

Lorsque le siège arrière est totalement allongé (sur certain modèles):

- Les pans de tissu latéraux doivent être fixés à la partie avant des deux accoudoirs du siège.
- Quatre languettes doivent être insérées dans les deux boutonnières situées sur les pans de tissu ainsi que dans les deux fentes en plastique et fixées fermement.
- N'utilisez la position allongée que si le rabat de fermeture correctement fixé.

(Bei einigen Modellen) Wenn der Rücksitz vollständig zurückgelehnt ist :

- Seitenstoffeinsätze müssen vorne an beiden Ablagetablets befestigt werden.
- Vier Stofflaschen müssen durch zwei Knopflöcher in den Stoffeinsätzen und durch zwei Kunststoffschlitze gezogen und gut befestigt werden.
- Niemals in zurückgelehnter Transportposition benutzen, außer wenn der Verschluss richtig gesichert ist.

Quando el asiento trasero está totalmente inclinado (en ciertos modelos):

- Los paneles de tela laterales deben estar fijados en la parte delantera de los dos brazos del asiento.
- Cuatro correas deben estar insertadas en los dos ojales situados en los paneles de tela laterales y en las dos ranuras y fijadas fuertemente.
- Nunca utilice la posición tumbada a no ser que la carterilla de cierre esté fijada adecuadamente.

Als de achterzitting geheel naar achteren is gebracht (voor sommige modellen) :

- De met stof afgedekte panelen moeten aan de voorkant van beide armsteunen vastgeklit worden.
- Vier haak/lus tongen moeten geregen worden door de twee knoopgaten in de met stof bedekte zijpanelen en door de twee plastic gleuven, en stevig bevestigd worden.
- Gebruik de kinderwagen nooit in achteruit gezette positie tenzij de afsluitklep goed dicht is.

Quando il sedile posteriore è interamente disteso (su alcuni modelli):

- I lembi di tessuto laterale devono essere fissati alla parte anteriore dei due poggia bracci del sedile.
- Quattro linguette devono essere inserite nei due occhielli che si trovano sui lembi di tessuto ed anche nelle due fessure di plastica e devono essere fissate fermamente.
- Non utilizzare la posizione distesa se la patta di chiusura non è correttamente fissata.

Kun takaistuin on täysin kallistetussa asennossa (tietyillä malleilla)

- Paneelien kangaspuolet on napsautettava kiinni käsitukien etupuolelle.
- Neljä koukku/lenkkikielekettä onpujotettava kankaan kahden kangaspäällisenpaneelin napinläpien ja kahden muoviaukon kautta ja kiinnitettävä tiukkaan.
- Älä käytä koskaan vaunua kallistetussa asennossa, ellei sulkukieleke ole hyvin kiinnitetty.

När bakre sätet är helt bakåtlutat (på vissa modeller):

- Måste sidostycken i tyg knäppas fast på framsidan av båda armstöden.
- Måste fyra hakar/slingstroppar träs genom två knaphål på sidostyckena i tyg och två plastspringor, och dras åt hårt.
- Använd aldrig vagnen i tillbakalutat läge om inte stängningsfliken är ordentligt festsatt.

Quando se inclina completamente assento traseiro (em alguns modelos):

- Os painéis laterais de tecido devem ser amarrados à parte dianteira de ambos os braços de apoio.
- As quatro cintas devem ser enfiadas nas botoeiras dos painéis laterais e nas duas fendas de plástico e apertadas com força
- Não utilize nunca a posição deitada sem fixar convenientemente a aba de fecho.

33

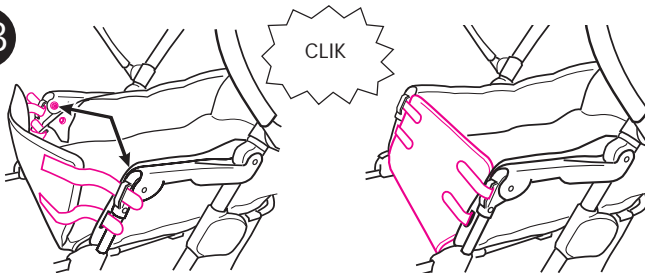

To Fold • Pour plier • Zusammenklappen • Para plegar • Kinderwagen opvouwen • Per piegare • Rattaiden kokoontaitto • Så här faller du ihop vagnen • Para fechar o carrinho

34

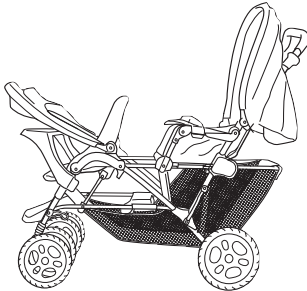

Before folding stroller: (1) remove infant carrier(s) if in use; (2) adjust seat backs to upright position; (3) lock brakes; (4) fold canopies and lower front canopy as shown.

Avant de plier la poussette : (1) retirer l'Autobaby si vous utilisez celui-ci; (2) placez les dossiers en position verticale, (3) bloquez les freins; (4) pliez les capotes et la capote inférieure avant comme illustré.

Vor Zusammenklappen des Kinderwagens: (1) Falls in Gebrauch, Babyschale(n) vorher entfernen; (2) Bringen Sie die Sitze in die aufrechte Position; (3) Bremsen betätigen; (4) Verdecke falten und Vorderverdeck senken wie gezeigt.

Antes de plegar el cochecito : (1) retirar el(los) portabebé(s) si lo(s) está utilizando; (2) coloque los respaldos de los asientos en posición vertical, (3) bloquee los frenos; (4) pliegue las capotas y la capota frontal inferior conforme a la ilustración.

Alvorens de kinderwagen op te vouwen: (1) Neem de autostoel(en) weg, indien deze in gebruik zijn. (2) Plaats de zittingruggen in verticale positie. (3) Zet de remmen aan. (4) Vouw de kappen en de lager gelegen voorkap zoals aangegeven.

Prima di piegare il passeggino : (1) togli il porta neonato se in uso ; (2) metti i dorsali in posizione verticale ; (3) blocca i freni ; (4) piega le capote e la capote inferiore anteriore conformemente all'installazione.

Ota (1) ensin irti vauvan kantokori(t), jos käytössä. (2) Käännä selkänojat pystyyn. (3) Lukitse jarrut. (4) Käännä kuomut kokoon ja laske etukuomu kuvan mukaisesti alas.

Innan du faller ihop sittvagnen ska du: (1) ta bort babyinsats(er) om sådan används; (2) placera sätenas ryggstöd i upprätt läge; (3) låsa bromsarna; (4) vika ihop suffletterna och sänka den främre suffletten enligt anvisningarna.

Antes de fechar o carrinho: (1) retire o(s) suporte(s) de criança, caso haja algum; (2) regule as costas do assento em posição vertical; (3) aperte os travões; (4) dobre as capotas e baixe a capota da frente como se mostra no desenho

35

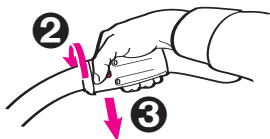
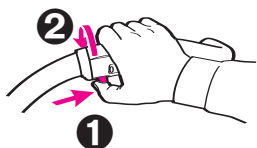

36

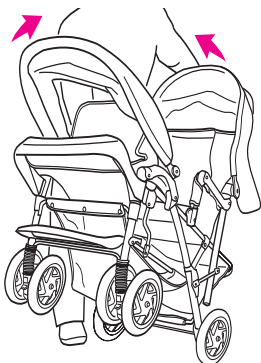

On models with a 2-piece handle, you **MUST** rotate both pieces simultaneously.

Sur les modèles munis d'une poignée en deux parties, vous **DEVEZ** faire pivoter les deux parties simultanément.

Bei Modellen mit einem zweiteiligen Griff **MÜSSEN** beide Teile gleichzeitig gedreht werden.

En los modelos con un asa compuesto de dos piezas, **DEBE** girar las dos piezas simultáneamente.

Op modellen met een twee-delig handvat, **MOET** u beide delen tegelijk draaien.

Sui modelli dotati di una maniglia a 2 pezzi, **DEVI** girare simultaneamente i due pezzi.

Malleilla, joissa on kaksiosainen kahva, **ON** molempia osia **KIERRETTÄVÄ** yhtäaikaan.

På modeller med handtag i två delar, **MÅSTE** du vrida båda delarna samtidigt.

Nos modelos equipados com um punho composto de duas peças, **DEVEM-SE** girar os dois manipulós em simultâneo.

Graco Infant Carrier (sold separately, on certain models)

- Autobaby Graco (vendu séparément sur certains modèles)
- Graco-Babyschale (wird bei bestimmten Modellen separat verkauft)
  - Portabebés Graco (vendido por separado en ciertos modelos)
  - Graco autostoel (apart verkocht, voor sommige modellen)
- Porta neonato Graco (venduto separatamente in determinati casi)
  - Graco-vauvankantokori (myydään erikseen tietyille malleille)
    - Graco Babyinsats (säljs separat, på vissa modeller)
  - Suporte para criança Graco (vendido separadamente em alguns modelos)

**WARNING:** Make sure pushchair is fully assembled according to the preceding instructions.

**ALWAYS** secure your child with the safety seat harness when using the safety seat on the pushchair.

**AVERTISSEMENT :** Assurez-vous que la poussette est complètement assemblée conformément aux instructions ci-dessus.

Utilisez **TOUJOURS** le harnais du siège de sécurité pour attacher votre enfant lorsque vous utilisez le siège de sécurité sur la poussette.

**WARNHINWEIS:** Vergewissern Sie sich, dass der Kinderwagen komplett gemäß den vorhergehenden Anweisungen zusammengebaut wurde.

Sichern Sie Ihr Kind grundsätzlich mit dem Sicherheitsgurt, wenn die Babyschale im Kinderwagen verwendet wird.

**ADVERTENCIA:** Asegúrese que el cochecito está completamente montado según las instrucciones anteriores.

**SIEMPRE** sujete a su niño con el arnés de seguridad al usar el asiento de seguridad en el cochecito.

**WAARSCHUWING:** Controleer dat de kinderwagen volledig gemonteerd is volgens de hierboven vermelde instructies.

Gebruik **ALTIJD** het veiligheidstuig als u de autostoel in de kinderwagen gebruikt.

**ATTENZIONE:** Verifica che il passeggino sia completamente assemblato conformemente alle istruzioni qui di sopra.

Assicurare **SEMPRE** bene le cinture del seggiolino auto/porta-neonato al bambino, a prescindere dal modo in cui viene usato.

**VAROITUS:** Varmista, että rattaat on koottu täysin edellisten ohjeiden mukaisesti.

Kiinnitä **AINA** lapsen turvaaljaat rattaiden turvaistuinta käytettäessä.

**VARNING:** Försäkra dig om att barnvagnen är fullständigt monterad enligt instruktionerna ovan.

Sätt **ALLTID** fast barnet med babinsatsens sele när du använder babyinsatsen på barnvagnen.

**ATENÇÃO!** Verifique se o carrinho está todo montado como se indicadas instruções anteriores.

Amarre **SEMPRE** a criança como arnés de segurança quando pôe o assento de segurança no carrinho.



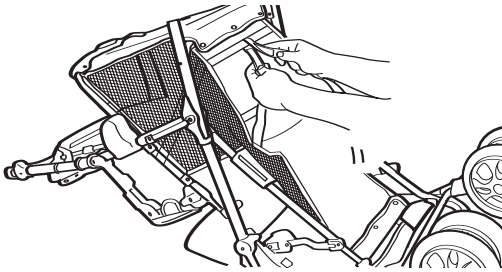

Safety seat can be used in the rearseat ONLY. A strap is included to attach your child seat/carrier to your pushchair, feed strap through the strap located on the underside of the pushchair as shown.

L'Autobaby ne doit être utilisé que sur le siège arrière. Une sangle est incluse pour fixer l'Autobaby à la poussette; pour cela, insérez la sangle située sur la partie inférieure de la poussette comme illustré.

Die Babyschale kann NUR im hinteren Teil des Kinderwagens benutzt werden. Ein Gurt ist vorgesehen, um die Babyschale am Kinderwagen zu befestigen. Dazu benutzen Sie den Gurt, der sich an der Unterseite des Kinderwagens befindet, so wie gezeigt.

El asiento de seguridad SÓLO debe estar utilizado en el asiento trasero. Una correa está incluida para atar el asiento / portabebés al cochecito; para ello, inserte la correa en la correa situada en la parte inferior del cochecito conforme a la ilustración.

De autostoel kan ALLEEN op de achterbank geplaatst worden. Een band wordt meegeleverd om uw kinderzitting/autostoel aan de kinderwagen te bevestigen. Haal de band door de lus aan de onderkant van de kinderwagen zoals aangegeven.

IL SEDILE di sicurezza deve essere utilizzato unicamente su un sedile posteriore. Una cintura è inclusa per fissare il sedile / porta neonato al passeggino. A tale scopo, inserisci la cinghia che si trova sulla parte inferiore del passeggino conformemente all'istruzione.

Turvaistuinta saa käyttää VAIN takaistuimella. Lapsen istuin/kantovaline kiinnitetään hihnalla rattaisiin. Syötä hihna esitetyllä tavalla rattaiden alla olevan hihnan kautta.

Babyinsatsen kan ENDAST användas i det bakre sätet. En rem medföljer för att spänna fast barnsätet/insatsen i sittvagnen, för in remmen genom öglan på undersidan av sittvagnen enligt illustrationen.

O assento de segurança SÓ pode ser montado no assento traseiro. Fornece-se uma cinta para atar o assento ou o suporte de criança ao carrinho; amarre a cinta à correia situada na parte superior do carrinhocomo se mostra no desenho.

38

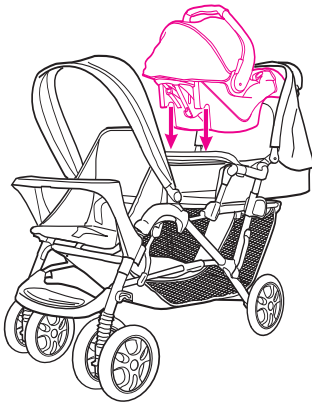

Snap carrier into position onto tray.  
CHECK that infant carrier is securely attached to the tray by pulling up on it.

Pour mettre l'Autobaby en place sur le plateau, appuyez d'un coup sec. VERIFIEZ que l'Autobaby est bien attaché au plateau en tirant sur celui-ci.

Rasten Sie die Babyschale auf dem Ablageblett in der richtigen Position ein. VERGEWISSEN SIE SICH, dass die Babyschale fest am Ablageblett befestigt ist, indem Sie an ihr ziehen.

Coloque el portabebés en posición en la bandeja. COMPRUEBE que el portabebés está bien enganchado en la bandeja tirando del mismo.

Klik de autostoel op het plateau vast.  
CONTROLEER dat de autostoel goed vastzit door deze omhoog te trekken.

Per mettere il porta neonato sul ripiano, premi con un colpo secco. VERIFICA che il porta neonato sia ben agganciato al ripiano tirando su questo.

Napsauta kantokori paikalleen alustaan.  
TARKISTA, että vauvankori on turvallisesti kiinni alustassa vetämällä sitä ylöspäin.

Knäpp fast insatsen i rätt läge på brickan.  
KONTROLLERA att babyinsatsen är säkert fastsatt i brickan genom att dra insatsen uppåt.

Fixe o suporte de bebé ao carrinho.VERIFIQUE se o suporte está bemfixado ao carrinho puxando-o para cima

39

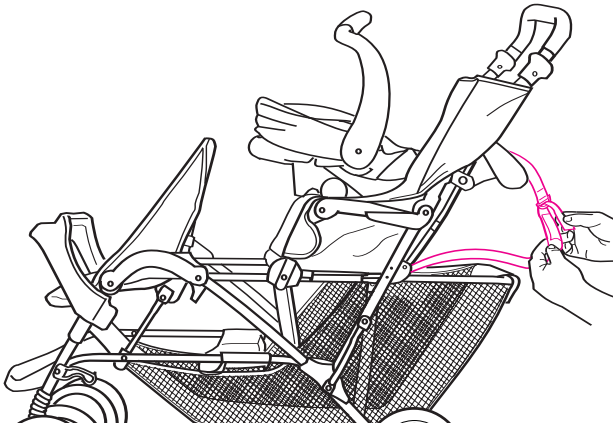

Grasp the webbing strap attached to the seat back and feed the free end of it through the D-ring on the Car Seat adjustment strap. Fold it back on itself and attach the Velcro® firmly.

Saisissez la sangle attachée au siège arrière et insérez l'extrémité libre de ladite sangle dans l'anneau en D situé sur la sangle de réglage. Repliez-la sur elle-même et attachez fermement le Velcro®.

Nehmen Sie das Gurtband, das am hinteren Sitz befestigt ist und ziehen Sie das freie Ende durch den D-Ring auf dem Autositz und stellen Sie ihn ein. Falten Sie ihn um sich selbst und befestigen Sie den Velcro®.

Agarre la correa atada al asiento trasero e inserte la extremidad libre de dicha correa en la anilla D situada en la correa de ajuste del asiento para el coche. Dóblela sobre sí misma y presione el Velcro® firmemente.

Pak de geweven band aan de rug van de zitting en haal het vrije einde daarvan door de D-ring op de afstelbare band van de zitting. Vouw de band terug en bevestig de Velcro® stevig.

Prendi la cinghia attaccata al sedile posteriore ed inserisci l'estremità libera della suddetta cinghia nell'anello a D posta sulla cinghia di regolazione. Ripiegala su essa stessa ed aggancia con forza il Velcro®.

Tartu istuimen taakse kiinnitettyyn verkkohihnaan ja työnnä sen vapaa pää auton istuimen säätöhihnassa olevan D-renkaan kautta. Taivuta se takaisin itseensä päin ja kiinnitä tarralla pitävästi.

Grip sadelgjordsremmen som är faststätt på det bakre sätet och trä den fria änden av det genom D-ringen på bilinsatsens regleringsrem. Vik den bakåt mot sig själv och fäst kardborrbandet hårt.

Aperte com força a correia enlaçada às costas do assento e passe a pontana fivela da correia de ajustado assento. Prenda a ponta na fivela e cinja bem a fita de Velcro®.

40



To remove infant carrier:  
unfasten straps and squeeze release  
handle while pulling up on carseat.

Pour retirer l'Autobaby : Défaites les  
sangles et pressez sur la poignée de  
déverrouillage en tirant sur le l'Autobaby.

Entfernen der Babyschale:  
Lösen Sie die Gurte und drücken Sie den  
Auslösegriff, während Sie den Babyschale  
nach oben ziehen.

Para sacar el portabebés:  
Desabroche las correas y apriete el asa  
de desbloqueo tirando del asiento para  
el coche.

Verwijderen van de autostoel Maak  
de banden los, trek de autostoel eraf  
terwijl u het ontgrendelhandvat indrukt.

Per togliere il porta neonato:  
sgancia le cinture e premi sulla  
maniglia di sblocco tirando sul sedile  
della macchina.

Vauvankorin irrotus: Irrota hihnät ja  
purista vapautuskahvaa vetäen samalla  
istuinta ylöspäin.

Så här tar du bort babyinsatsen:  
lossa remmarna och pressa handtaget  
som håller fast insatsen, medan du drar  
upp den.

Para retirar o suporte de criança:  
desate as correias e aperte o punhode  
desbloqueio ao mesmo tempo que puxa  
o assento para cima.

Apron • Tablier

- Beinabdeckung • Bota cubrepies
- Beenafdekking • Tavoletta
- Jalkasuojan kiinnitys • Fotsack
- Capa para os pés

41

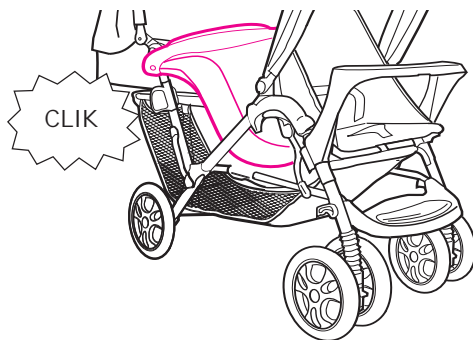
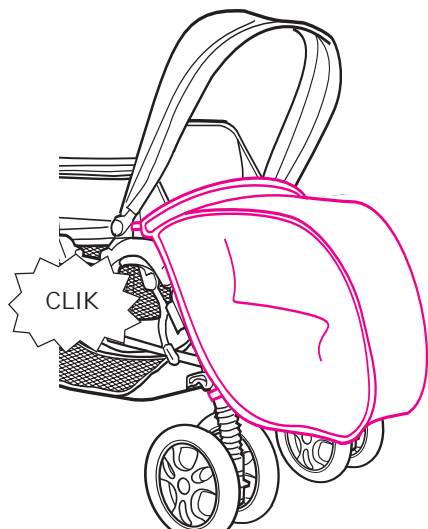

## WARNINGS • CARE AND MAINTENANCE

### READ THESE INSTRUCTIONS CAREFULLY BEFORE USE AND KEEP THEM FOR FUTURE REFERENCE.

Your child's safety may be affected if you do not follow these instructions.

**WARNING: A CHILD'S SAFETY IS YOUR RESPONSIBILITY.**

**WARNING:** It may be dangerous to leave your child unattended.

When parked, always apply the brakes.

Do not hang shopping bags from the handle or carry shopping bags on the pushchair except in the shopping basket located under the seats with a maximum load of 5kg. **NEVER ON THE FOOTREST.**

It may be unsafe to use replacement parts other than those supplied or approved by the manufacturer or distributor.

It may be unsafe to use accessories which are not approved by Graco

Children should be harnessed in at all times and should never be left unattended.

The child should be clear of all moving parts while making adjustments.

This vehicle requires regular maintenance by the user.

Overloading, incorrect folding and the use of non-approved accessories may damage or break this vehicle.

Read the instructions. BS 7409 : 1996

### DO:

Only use a Graco carseat with this pushchair.

Store your pushchair in a dry safe place.

Always use a harness.

After exposure to damp conditions, leave fully opened and in a warm, well ventilated environment. Dry off with a soft cloth.

Regularly lubricate all moving parts sparingly with a light general purpose machine oil, making sure that the oil penetrates between the components where these move against each other in use.

Check the various safety devices and use them correctly.

Inspect brakes, wheels and tyres frequently. These parts are subject to wear and should be replaced if necessary.

Keep your child away from the folded free-standing unit so that it does not fall and injure your child.

Be certain the pushchair is fully erected and locked before allowing your child near the pushchair.

**WARNING:** Ensure that all locking devices are engaged before use.

**WARNING:** Any load attached to the handle affects the stability of the pushchair. Pushchairs and prams should be serviced and reconditioned after an extended period of no use.

**WARNING:** Use a harness as soon as your child can sit unaided.

**WARNING:** The front seat unit is not suitable for children under 6 months.

D rings are provided at the ends of the waist belts on either side of the seat for the attachment of a safety harness approved to BS 6684

Use of the pushchair with two children weighing a total of more than 30 kg will cause excessive wear and stress on the pushchair. The weight in either seat should not exceed 15 kg.

**WARNING:** Check that the seat unit attachment devices are correctly engaged before use.

## WARNINGS • CARE AND MAINTENANCE

### DON'T:

Don't overload your product.

Don't add any mattress.

Don't use it in a manner for which it was not designed.

Don't expose to prolonged direct sunlight, some fabrics may fade.

Don't use a PVC rain hood indoors, in a hot atmosphere or near a direct heat source—baby may overheat.

Don't hang bags from the handles unless approved by Graco.

Don't attach carriers/trays unless designed to be used with this product.

Don't allow your child to climb unassisted into your pushchair.

Don't allow children to play with or hang onto your pushchair.

Don't push your pushchair forward, after lowering down a kerb, until the swivel wheels are turned to rotate in the direction of travel.

Don't let go of your pushchair when close to moving road vehicles or trains; even with the brake on, the draught from the vehicle or train may move a free standing pushchair.

### CARE AND MAINTENANCE

TO CLEAN THE SEAT AND HOOD, sponge clean and open out to dry.

REMOVABLE SEAT PAD (if so equipped) may be machine washed in lukewarm water on delicate cycle and drip-dried. DO NOT USE BLEACH.

FROM TIME TO TIME CHECK YOUR PUSHCHAIR for loose screws, worn parts, torn material or stitching. Replace or repair the parts as needed.

DISCONTINUE USING YOUR PUSHCHAIR should it become damaged or broken.

TO CLEAN PUSHCHAIR FRAME, use only household soap or detergent and warm water.

NO BLEACH, SPIRIT OR ABRASIVE CLEANERS.

EXCESSIVE EXPOSURE TO THE SUN could cause premature fading of pushchair plastic and fabric.

Newell Rubbermaid  
Graco Children's Product  
Consumer Services Department  
First Floor  
900 Pavilion Drive  
Northampton NN4 7RG, UK

## MISES EN GARDE • SOINS ET ENTRETIEN

### VEUILLEZ LIRE CES INSTRUCTIONS AVEC ATTENTION ET LES CONSERVER POUR CONSULTATIONS ULTERIEURES.

La sécurité de votre enfant peut être mise en péril si vous ne respectez pas les présentes instructions.

**AVERTISSEMENT : LA SECURITE DE VOTRE ENFANT EST VOTRE RESPONSABILITE.**

**AVERTISSEMENT :** Le seul siège auto coque (Gr0/0+) prévu pour être utilisé sur cette poussette est l'Autobaby de Graco.

**AVERTISSEMENT :** Il est dangereux de laisser un enfant sans surveillance.

Lorsque la poussette est garée, engagez toujours les freins.

N'accrochez pas de sacs à provisions à la poignée et ne transportez pas de sacs à provisions dans la poussette, sauf dans le panier de la poussette. **JAMAIS SUR LE REPOSE-PIEDS** . Charge maximum : 5 kg.

Le Siège avant est prévu pour un enfant âgé de six mois ou plus.

L'utilisation d'accessoires non agréés par Graco peut s'avérer dangereux.

Les enfants doivent toujours être attachés et ne doivent jamais rester sans surveillance.

L'enfant doit rester éloigné de toutes les parties mobiles pendant que l'adulte effectue les réglages sur la poussette.

Ce véhicule requiert un entretien régulier de la part de l'utilisateur.

La surcharge, le mauvais pliage et l'utilisation d'accessoires non agréés peuvent abîmer ou casser ce véhicule.

Veillez lire les instructions.

### VOUS DEVEZ :

Vous devez ranger votre poussette dans un endroit sûr et sec.

Vous devez toujours utiliser un harnais.

Après toute exposition à l'humidité, laissez la poussette dans un environnement chaud et bien ventilé. Séchez-la avec un chiffon doux.

Lubrifiez régulièrement et légèrement toutes les parties mobiles avec une huile fluide pour machines l en vous assurant que l'huile pénètre entre les composants entrant en contact pendant l'utilisation.

Vérifiez les différents dispositifs de sécurité et utilisez-les correctement.

Inspectez fréquemment les freins, les roues et les pneus. Ces pièces sont sujettes à l'usure et doivent être remplacées si nécessaire.

Eloignez votre enfant de la poussette lorsqu'elle est pliée et debout pour éviter qu'elle ne tombe en blessant l'enfant.

Assurez-vous que la poussette est bien assemblée avant de permettre à votre enfant de s'en approcher.

**AVERTISSEMENT :** Assurez-vous que tous les dispositifs de fermeture sont engagés avant toute utilisation.

L'utilisation de tout accessoire non agréé par Graco est déconseillée .

**AVERTISSEMENT :** Toute charge accrochée à la poignée compromet la stabilité de la poussette. Les poussettes et les landaus doivent être révisés après une longue période sans utilisation.

**AVERTISSEMENT :** Utilisez un harnais dès que votre enfant peut s'asseoir sans assistance.

Des anneaux en D sont situés aux extrémités des ceintures de chaque côté du siège pour la fixation d'un harnais de sécurité conformément à la norme anglaise BS 6684.

# MISES EN GARDE • SOINS ET ENTRETIEN

Cette poussette est prévue pour transporter deux enfants au maximum. L'utilisation de la poussette avec deux enfants pesant un poids total de plus de 30 kg provoquera risque de provoquer une usure et une tension excessives sur la poussette. Le poids sur chaque siège ne doit pas dépasser 15 kg.

**AVERTISSEMENT :** Avant toute utilisation, vérifiez que les dispositifs de fixation de chaque siège sont correctement enclenchés.

## VOUS NE DEVEZ PAS :

Vous ne devez pas surcharger le produit.

N'utilisez pas la poussette d'une façon pour laquelle elle n'a pas été conçue.

N'exposez pas la poussette à la lumière directe du soleil de manière prolongée afin d'éviter que les couleurs ne se ternissent.

N'utilisez pas d'habillage pluie à l'intérieur, dans une atmosphère chaude ou près d'une source de chaleur - votre bébé risque d'avoir trop chaud.

N'accrochez pas de sacs aux poignées à moins que celles-ci n'aient été agréés par Graco .

N'utilisez aucun accessoire qui n'ait été agréé par Graco.

Ne laissez pas votre enfant monter dans la poussette sans assistance.

Ne laissez pas votre enfant jouer avec la poussette ou s'accrocher à celle-ci.

Après avoir quitté un trottoir, ne poussez pas votre poussette avant d'avoir positionné les roues pivotantes de façon à ce qu'elles tournent dans le sens de votre trajectoire.

Ne lâchez pas la poussette lorsque vous vous trouvez à proximité de véhicules ou de trains en mouvement ; même si les freins sont engagés, le courant d'air provoqué par le véhicule ou le train peut déplacer une poussette non tenue.

## SOINS ET ENTRETIEN

**POUR NETTOYER LE SIEGE ET LA CAPOTE,** utilisez une éponge et ouvrez le siège et la capote pour leur permettre de sécher.

**LE COUSSIN DU SIEGE AMOVIBLE** (si la poussette en est équipée) doit être lavé à la machine à l'eau tiède, sur un cycle délicat et ne doit pas être repassé.

**N'UTILISEZ PAS D'EAU DE JAVEL.**

**DE TEMPS A AUTRES VERIFIEZ** les vis desserrées, les pièces usées, les tissus déchirés ou coutures sur votre poussette. Remplacez ou réparez les pièces si nécessaire.

**CESSEZ D'UTILISER VOTRE POUSSETTE** si celle-ci est abîmée ou cassée.

**POUR NETTOYER L'ARMATURE DE VOTRE POUSSETTE** utilisez exclusivement du savon domestique ou un détergent et de l'eau tiède.

**N'UTILISEZ PAS D'EAU DE JAVEL, DE WHITE SPIRIT OU DE DETERGENTS ABRASIFS.**

**UNE EXPOSITION EXCESSIVE AU SOLEIL** peut causer une décoloration prématurée du plastique et du tissu de la poussette.

### ATTENTION :

Prenez soin de faire lire la notice d'emploi ou d'indiquer les informations d'utilisation à tout autre utilisateur de votre article (ex : nourrice, parents, ami (e)...).

### IMPORTANT :

Graco garantit cet article contre tous les défauts de fabrication.

Toute utilisation non conforme au mode d'emploi et toute dégradation en résultant n'engagera d'aucune façon la responsabilité de Graco.

Landau, poussette, voiture d'enfant  
**CONFORME AUX EXIGENCES DE SECURITE**

## WARNHINWEISE • PFLEGE UND WARTUNG

Diese Anweisung aufmerksam vor Benutzung lesen und für spätere Verwendung aufbewahren.

Die Sicherheit Ihres Kindes ist gefährdet, wenn Sie diese Anweisungen nicht beachten.

**ACHTUNG: DIE SICHERHEIT EINES KINDES LIEGT IN IHRER VERANTWORTUNG.**

**ACHTUNG:** Es könnte gefährlich sein, Ihr Kind unbeaufsichtigt zu lassen.

Wenn der Kinderwagen abgestellt ist, immer die Bremse betätigen.

Keine Einkaufstaschen aus dem Handel oder Tragetaschen an den Kinderwagen hängen, außer in dem dafür von Graco genehmigten Einkaufseinsatz. Max. Ladegewicht 5 kg. NIEMALS AUF DER FUSSTÜTZE ABLEGEN.

Es kann die Sicherheit beeinträchtigen, Zusatzbehör zu benutzen, das nicht von Graco genehmigt ist.

Kinder müssen immer angeschnallt sein und dürfen nie unbeaufsichtigt sein.

Das Kind muss vor allen beweglichen Teilen gesichert sein, wenn Einstellungen vorgenommen werden.

Dieser Sportwagen muss regelmäßig vom Benutzer gewartet werden.

Überbelastung, falsches Zusammenklappen und die Verwendung von nicht genehmigtem Zubehör können den Kinderwagen beschädigen oder zerbrechen.

Lesen Sie die Gebrauchsanweisung

### ZU BEACHTEN:

Den Kinderwagen an einem trockenen Ort aufbewahren.

Immer Sicherheitsgurte verwenden.

Wenn der Kinderwagen bei Regen benutzt wird, an einen gut durchlüfteten und warmen Ort stellen. Mit einem weichen Tuch abtrocknen.

Alle beweglichen Teile sind mit einem leichten, für diesen Zweck vorgesehenen Maschinenöl zu fetten. Es muss sichergestellt werden, dass das Öl gut zwischen allen sich aneinander reibenden Bestandteilen eindringt.

Überprüfen Sie die verschiedenen Sicherheitsvorschriften und benutzen Sie diese richtig.

Überprüfen Sie oft die Bremsen, Räder und Reifen. Dies sind tragende Teile und müssen, falls nötig, ersetzt werden.

Halten Sie Ihr Kind von dem freiliegenden Klappsystem entfernt, so dass es nicht zusammenklappen und Ihr Kind verletzen kann.

Überprüfen Sie, dass der Kinderwagen vollständig steht und verriegelt ist, bevor Sie Ihr Kind in die Nähe des Kinderwagens lassen.

**ACHTUNG:** Versichern Sie sich, dass alle Verriegelungsmaßnahmen vor Gebrauch getroffen wurden.

Vom Hersteller nicht genehmigte Zusatzteile dürfen nicht benutzt werden.

**ACHTUNG:** Jede an den Griffen befestigte Last beeinträchtigt die Stabilität des Kinderwagens. Sport- und Kinderwagen müssen nach einer längeren Verwendungspause überprüft und neu zusammen gebaut werden.

**ACHTUNG:** Sobald Ihr Kind alleine sitzen kann, müssen Sie die Sitzgurte benutzen.

# WARNHINWEISE • PFLEGE UND WARTUNG

D-Clips sind am Ende des Taillengurtes, an beiden Seiten des Sitzes vorgesehen, damit ein von der Norm BS 6684 genehmigter Sicherheitsgurt befestigt werden kann.

Die Benutzung des Kinderwagens mit zwei Kindern mit einem Gesamtgewicht von mehr als 30 kg erzeugt eine erhöhte Traglast und belastet den Kinderwagen unnötig. Das Gewicht in jedem Sitz darf 15 kg nicht überschreiten.

**ACHTUNG:** Überprüfen Sie vor Benutzung, dass die Anschnallvorrichtung jedes Sitzes richtig funktioniert

## UNBEDINGT VERMEIDEN:

Überladen Sie Ihren Kinderwagen nicht.

Benutzen Sie ihn nicht in einer Art und Weise, für die er nicht vorgesehen ist.

Nicht zu lange dem direkten Sonnenlicht aussetzen, einige Materialien könnten verblassen.

Keine PVC-Regenhaube in geschlossenen Räumen oder nahe einer direkten Wärmequelle benutzen. Das Baby könnte einen Hitzeschock erleiden.

Keine Beutel an die Handgriffe hängen, außer jenen, die durch Graco genehmigt sind.

Keine Gepäckträger/Einsätze anbringen, die nicht speziell für dieses Produkt entworfen wurden.

Erlauben Sie Ihrem Kind nicht, alleine in den Kinderwagen zu klettern.

Lassen Sie Kinder nicht mit dem Kinderwagen spielen oder sich an ihn hängen.

Wenn Sie den Bordstein herunterfahren, den Kinderwagen so lange nicht vorwärts schieben, bis sich die Doppelschwenkräder in Fahrtrichtung gedreht haben.

Lassen Sie niemals den Kinderwagen unbeaufsichtigt in der Nähe von fahrenden Straßenfahrzeugen oder Zügen. Selbst mit angezogener Bremse kann die Zugluft von Fahrzeugen oder Zügen einen freistehenden Kinderwagen bewegen

## PFLEGE UND WARTUNG

**DEN SITZ UND DAS VERDECK** mit einem Schwamm reinigen und zum Trocknen öffnen.

**ABNEHMBARE SITZAUFLAGEN** (wenn so ausgerüstet) können in der Waschmaschine in lauwarmes Wasser im Schongang gewaschen und kurz geschleudert werden.

**KEINE BLEICHMITTEL VERWENDEN.**

**DEN KINDERWAGEN VON ZEIT ZU ZEIT NACH LOCKEREN** Schrauben, abgenutzten Teilen, zerrissenen Materialien oder aufgeplatzten Nähten überprüfen. Wenn nötig, ersetzen oder reparieren Sie die Teile.

**WENN IHR KINDERWAGEN NICHT MEHR BENUTZT WIRD**, könnte er beschädigt oder zerbrochen werden.

**ZUR REINIGUNG IHRES KINDERWAGENGESTELLS**, nur Haushaltsseife oder sanfte Reinigungsmittel und warmes Wasser benutzen.

**KEINE BLEICHMITTEL, BENZIN ODER SCHARFE REINIGUNGSMITTEL VERWENDEN.**

**ÜBERMÄSSIGE SONNENBESTRAHLUNG** kann die vorzeitige Verblassung des Plastiks und Gewebes (Bezug) des Kinderwagens hervorrufen.

RUBBERMAID LUXEMBOURG Sarl  
ZONE INDUSTRIELLE HANEBOESCH  
L-4562 NIEDERCORN, LUXEMBOURG

## ADVERTENCIAS • CUIDADO Y MANTENIMIENTO

### LEA ESTAS INSTRUCCIONES CON ATENCIÓN PREVIA UTILIZACIÓN Y CONSÉRVELAS PARA TODA CONSULTA ULTERIOR.

La seguridad de su niño puede estar perjudicada si no se conforma a estas instrucciones.

**ADVERTENCIA : USTED ES RESPONSABLE  
DE LA SEGURIDAD DEL NIÑO**

**ADVERTENCIA :** Dejar a su niño sin vigilancia puede resultar peligroso.

Cuando el cochecito esté aparcado, siempre accione los frenos.

No cuelgue bolsas de la compra del asa o no transporte bolsas de la compra en el cochecito salvo en una bandeja a este efecto aprobada por Graco. Carga máxima 5 kg. **NUNCA EN EL REPOSA PIES.**

Puede resultar peligroso utilizar accesorios que no estén arodados por Graco.

Los niños siempre deben estar amarrados y nunca deben quedarse sin vigilancia.

El niño debe permanecer alejado de todas las partes móviles mientras un adulto efectúe ajustes en el cochecito.

Este vehículo requiere un mantenimiento regular por parte del usuario.

La sobrecarga, el pliegue incorrecto y la utilización de accesorios no aprobados puede estropear o romper este vehículo.

### DEBE:

Debe guardar su cochecito en un lugar seguro y seco.

Siempre debe utilizar un arnés.

Tras haber sido expuesto a la humedad, deje el cochecito en un entorno cálido y bien ventilado. Séquelo con un trapo suave.

Lubrique regularmente y ligeramente todas las partes móviles con un aceite fluido para máquinas de uso general, asegurándose que el aceite penetre entre los componentes que están en contacto durante la utilización.

Compruebe los diferentes dispositivos de seguridad y utilícelos de manera adecuada.

Inspecte los frenos, las ruedas y los neumáticos con frecuencia. Estas piezas son sujetas al desgaste y deben ser reemplazadas si necesario.

Aleje a su niño del cochecito plegado y de pie para evitar que el cochecito caiga y hiera a su niño.

Asegúrese que el cochecito está bien montado y cerrado antes de permitir que su niño se acerque al cochecito.

**ADVERTENCIA :** Asegúrese que todos los dispositivos de cierre están accionados antes de toda utilización.

Le desaconsejamos la utilización de todo accesorio que no esté aprobados por el fabricante.

**ADVERTENCIA :** Toda carga colgada del asa compromete la estabilidad del cochecito. Los cochecitos y los landós deben estar revisados y reparados tras un largo periodo sin utilizar.

**ADVERTENCIA :** Utilice un arnés en cuanto su niño pueda sentarse sin ayuda.

Unas anillas D están situadas en las extremidades de los cinturones a cada lado del asiento para el enganche de un arnés de seguridad BS 6684.

La utilización del cochecito con dos niños que pesen un total superior a 30 kg provocará un desgaste y una tensión excesiva en el cochecito. El peso en cada asiento no debe superar los 15 kg.

## ADVERTENCIAS • CUIDADO Y MANTENIMIENTO

ADVERTENCIA : Compruebe que los dispositivos de enganche de cada asiento están engranados correctamente antes de toda utilización.

### NO DEBE:

No debe sobrecargar el producto.

No utilice el cochecito de una manera para la cual no ha sido previsto.

No exponga el cochecito a la luz directa del sol de manera prolongada para evitar que las telas se destiñan.

No utilice una capota anti-lluvia de PVC en lugares cubiertos, en una atmósfera cálida o cerca de una fuente de calor - su bebé corre el riesgo de sobrecalentarse

No cuelgue bolsas de las asas salvo si están aprobadas por Graco a este efecto.

No enganche portaequipajes/bandejas salvo si han sido diseñados para ser utilizados con este producto.

No deje que su niño se suba al cochecito sin ayuda.

No deje que su niño juegue con el cochecito o se cuelgue de él.

Tras haber bajado una acera, no empuje su cochecito en sentido contrario antes de haber posicionado las ruedas giratorias para que giren en el sentido del trayecto.

No suelte su cochecito cuando se encuentre cerca de vehículos o de trenes en movimiento; aunque los frenos estén accionados, la corriente de aire provocada por el vehículo o el tren puede desplazar un cochecito sin sujeción.

### CUIDADO Y MANTENIMIENTO

PARA LIMPIAR EL ASIENTO Y LA CAPOTA, utilice una esponja y abra el asiento y la capota para que se sequen.

EL COJÍN DEL ASIENTO AMOVIBLE (si el cochecito consta de uno) debe ser lavado a máquina en agua templada, en ciclo delicado y no debe ser planchado.

NO UTILICE LEJÍA.

DE VEZ EN CUANDO, VERIFIQUE su cochecito et compruebe que no haya tornillos flojos, piezas usadas, telas desgarradas o puntos descosidos. Remplace o repare las piezas si necesario.

DEJE DE UTILIZAR SU COCHECITO si resulta estropeado o roto.

PARA LIMPIAR EL MARCO DE SU COCHECITO, utilice exclusivamente jabón domestico o detergente y agua templada.

NO UTILICE LEJÍA, AGUARRÁS O DETERGENTES ABRASIVOS.

UNA EXPOSICIÓN EXCESIVA AL SOL puede causar una decoloración prematura del plástico y de la tela del cochecito.

RUBBERMAID LUXEMBOURG Sarl  
ZONE INDUSTRIELLE HANEBOESCH  
L-4562 NIEDERCORN, LUXEMBOURG

## WAARSCHUWINGEN • VERZORGING EN ONDERHOUD

### LEES DEZE INSTRUCTIES ZORGVULDIG ALVORENS GEBRUIK EN BEWAAR DEZE OM ZE LATER TE KUNNEN NASLAAN.

De veiligheid van uw kind kan op het spel staan indien u deze instructies niet volgt.

**WAARSCHUWING :** U BENT  
VERANTWOORDELIJK VOOR DE  
VEILIGHEID VAN UW KIND.

**WAARSCHUWING :** Het kan gevaarlijk zijn  
uw kind zonder toezicht in de  
kinderwagen te laten.

Zet altijd de remmen aan als de  
kinderwagen geparkeerd is.

Hang zakken of tassen niet aan het  
handvat en plaats ze niet in de  
kinderwagen , behalve in a speciale Graco  
bak. Maximaal draaggewicht 5 kg.

**NOOIT OP DE VOETSTEUN PLAATSEN.**

Het kan geriskeerd zijn accessoires te  
gebruiken die niet door Graco zijn  
goedgekeurd.

Kinderen moeten altijd beschermd worden  
door een veiligheidstuig en nooit  
achtergelaten worden zonder toezicht.

Het kind moet los staan van alle  
bewegende delen gedurende afstelling.

Deze wagen vereist regelmatig onderhoud  
door de gebruiker;

Teveel gewicht, verkeerde vouwing en  
gebruik van niet goedgekeurde accessoires  
kan deze kindervagen beschadigen of  
vernietigen.

### DOE:

Berg uw kindervagen op in een droge,  
veilige plaats.

Gebruik steeds een veiligheidstuig.

Na gebruik in een vochtige omgeving , laat  
de wagen geheel open in een warme, goed  
geventileerde omgeving. Droog af met een  
zachte doek.

Vet alle bewegende delen matig maar  
regelmatig in met lichte machine olie voor  
algemeen gebruik, controleer dat de olie  
doordringt tot de onderdelen die tijdens  
gebruik tegen elkaar wrijven.

Controleer de veiligheidsorganen en gebruik  
die op de juiste wijze.

Controleer vaak de remmen, wielen en  
banden. Deze onderdelen slijten en  
moeten zonedig vervangen worden.

Houd uw kind verwijderd van de  
opgevouwen vrij staande kindervagen  
zodat uw kind niet kan vallen of worden  
gewond .

Controleer dat de kindervagen geheel is  
opgezet en vergrendeld is voordat uw kind  
er dichtbij komt.

**WAARSCHUWING :** Controleer dat alle  
grendelorganen alvorens gebruik  
ingeschakeld zijn.

Accessoires die niet goedgekeurd zijn door  
de fabrikant moeten niet gebruikt worden.

**WAARSCHUWING :** Ieder gewicht aan het  
handvat verzwakt de stabiliteit van de  
kinderwagen. Kinderwagens moeten  
onderhouden en gecontroleerd worden na  
een lange onderbreking van gebruik.

**WAARSCHUWING :** Gebruik een veiligheids-  
tuig zodra uw kind zonder hulp op kan zit-  
ten.

D ringen bevinden zich aan de einden van  
de gordels aan iedere kant van de zitting  
voor bevestiging van een BS 6684  
goedgekeurd veiligheidstuig.

## WAARSCHUWINGEN • VERZORGING EN ONDERHOUD

Gebruik van de kinderwagen voor twee kinderen van een totaal gewicht van 30 kg, leidt tot overmatige slijtage en stress van de kinderwagen. Het gewicht op iedere zitting mag niet hoger zijn dan 15 kg.

**WAARSCHUWING :** Controleer alvorens gebruik dat de bevestigingsorganen van de zitting op de juiste wijze vastzitten

### DOE NIET :

Overbelast uw kinderwagen niet.

Gebruik de kinderwagen niet op een manier waarvoor het niet is bestemd.

Stel de kinderwagen niet bloot aan direct zonnelicht, want sommige weefsels kunnen verbleken.

Gebruik binnenshuis geen PVC regenkap in a warme atmosfeer of dichtbij een warmtebron - the baby zou het te warm kunnen hebben

Hang geen zakken aan het handvat tenzij goedgekeurd door Graco.

Bevestig geen autostoel of bakje tenzij speciaal bestemd voor deze kinderwagen.

Laat uw kind niet alleen zonder hulp in uw kinderwagen klimmen.

Laat kinderen niet spelen met of hangen aan uw kinderwagen.

Duw uw kinderwagen niet vooruit na een stoeprand te hebben verlaten totdat de draaiwielen georiënteerd zijn in de richting van verplaatsing.

Verplaats uw kinderwagen niet als u dicht bij rijdende voertuigen of treinen komt ; de tocht veroorzaakt door het voertuig of de trein, zelfs met aangezette remmen, zou de vrij staande kinderwagen in beweging kunnen brengen

## VERZORGING EN ONDERHOUD

**VOOR REINIGING VAN DE ZITTING EN DE KAP,** reinig met een spons en laat de wagen open om te drogen.

**AFNEEMBAAR KUSSEN VAN DE ZITTING** (indien daarmee uitgerust) kan in de machine gewassen worden in lauw water met een cyclus voor gevoelige was ; kletsnat ophangen voor droging.

**GEBRUIK GEEN BLEEKMIDDEL.**

**CONTROLEER UW KINDERWAGEN VAN TIJD TOT TIJD** voor losse schroeven, versleten onderdelen, verscheurd materiaal of naaisteken. Vervang of repareer de onderdelen zodanig.

**STOP UW KINDERWAGEN TE GEBRUIKEN** als het beschadigd is of uit elkaar valt.

**OM HET GERAAMTE VAN UW KINDERWAGEN TE REINIGEN,** gebruik alleen huishoudzeep of een detergens en warm water.

**GEEN BLEEKMIDDEL, SPIRITUS OF SCHUURMIDDEL** gebruiken om te reinigen.

**OVERMATIG BLOOTSTELLEN AAN DE ZON** kan premature verbleking van plastic en weefsel veroorzaken.

Graco Nederland  
Coci-Marcel B.V.  
Postbus 21  
5469 DW ERP  
Nederland  
+31 (0)413 21 14 91

## ATTENZIONE • CURE E MANUTENZIONE

### LEGGI QUESTE ISTRUZIONI CON ATTENZIONE E CONSERVALE IN CASO DI BISOGNO.

La sicurezza del bambino può essere messa in pericolo se non rispetti le presenti istruzioni.

**ATTENZIONE: SEI RESPONSABILE DELLA SICUREZZA DEL BAMBINO.**

**ATTENZIONE:** Lasciare il bambino senza sorveglianza può essere pericoloso.

In posizione di parcheggio, metti sempre i freni.

Non agganciare i sacchetti della spesa alla maniglia e non trasportare i sacchetti della spesa nel passeggino, eccetto se in presenza di un ripiano debitamente approvato da Graco. Carico massimo : 5 kg.

**MAI SUL POGGIA PIEDI.**

L'utilizzazione di accessori non approvati da Graco può essere pericolosa.

I bambini devono sempre rimanere allacciati e non devono mai restare senza controllo.

Il bambino deve sempre stare lontano dalle parti mobili quando l'adulto effettua le regolazioni sul passeggino.

Questo veicolo richiede una manutenzione regolare da parte dell'utilizzatore.

Il sovracarico, il piegamento non corretto, e l'utilizzazione di accessori non approvati possono danneggiare o distruggere questo veicolo.

**DEVI:**

Conservare il passeggino in ambiente asciutto e sicuro.

Utilizza sempre una armatura.

Dopo esposizione ad ambiente umido, lascia il passeggino in ambiente caldo e ben ventilato. Asciugalo con un panno morbido.

Lubrifica leggermente e regolarmente tutte le parti mobili con olio fluido per macchine di utilizzo generale, verificando che l'olio penetri fra i componenti che entrano in contatto durante la fase di utilizzazione.

Verifica i differenti dispositivi di sicurezza ed utilizzali correttamente.

Ispeziona frequentemente i freni, le ruote ed i pneumatici. Questi pezzi sono soggetti ad usura e devono essere sostituiti se necessario.

Tieni il bambino lontano dal passeggino piegato ed in piedi per evitare che cada e ferisca il bambino.

Verifica che il passeggino sia correttamente assemblato e assicurato prima di permettere al bambino di avvicinarsi.

**ATTENZIONE :** Verifica che tutti i dispositivi di chiusura siano azionati prima dell'utilizzazione.

Sconsigliamo l'utilizzazione di accessori non approvati dal fabbricante.

**AVVERTIMENTO :** Qualsiasi carico agganciato alla maniglia compromette la stabilità del passeggino. I passeggini e le carrozzelle devono essere esaminati e riparati dopo un lungo periodo senza utilizzazione.

**ATTENZIONE :** Usa una armatura quando il bambino può sedersi senza assistenza.

Degli anelli a D sono posti alle estremità delle cinture su ogni lato del sedile per il fissaggio di una armatura di sicurezza BS 6684

L'utilizzazione del passeggino con due bambini per un peso totale di oltre 30 kg provocherà l'usura e la tensione eccessiva sul passeggino. Il peso su ogni sedile non deve superare i 15 kg.

## ATTENZIONE • CURE E MANUTENZIONE

**ATTENZIONE** : Verifica che i dispositivi di fissaggio dei sedili siano correttamente inseriti prima dell'utilizzazione.

### NON DEVI:

Sovraccaricare il passeggino.

Utilizzare il passeggino in un modo per il quale non è stato concepito.

Non esporre il passeggino alla luce diretta del sole in modo prolungato per evitare che i tessuti sbiadiscano.

Non utilizzare la capote per riparare dalla pioggia all'interno, in una calda atmosfera oppure vicino ad una diretta fonte di calore -il neonato può venire surriscaldato

Non agganciare dei sacchetti per la spesa alle maniglie a meno che queste non siano state debitamente approvate da Graco.

Non agganciare dei portabagagli / ripiani a meno che questi non siano stati concepiti per essere utilizzati su questo prodotto.

Non lasciare che il bambino salga sul passeggino senza assistenza.

Non lasciare che il bambino giochi con il passeggino o si aggrappi allo stesso.

Dopo avere lasciato il marciapiede, non spingere il passeggino prima di avere posizionato le ruote girevoli in modo che esse girino nel senso della traiettoria.

Non lasciare il passeggino quando sei nelle vicinanze di veicoli o di treni in movimento; anche se i treni sono stati azionati, lo spostamento d'aria provocato dal veicolo o dal treno può spostare un passeggino non tenuto.

### CURE E MANUTENZIONE

Per pulire il sedile e la capote, utilizza una spugna ed apri il sedile e la capote per farli asciugare.

**IL CUSCINO DEL SEDILE AMOVIBILE** (se il passeggino ne è dotato)

Deve essere lavato con acqua tiepida, su un ciclo delicato e non deve essere stirato.

**NON UTILIZZARE DELLA CANDEGGINA.**

**DI TANTO IN TANTO VERIFICA IL PASSEGGINO** per eventuali viti allentate, pezzi usati, tessuti strappati. Sostituisci o ripara i pezzi se necessario.

**CESSA DI UTILIZZARE IL PASSEGGINO** se è danneggiato o rotto.

**NON UTILIZZARE CANDEGGINA, WHITE SPIRIT O DETERGENTI ABRASIVI.**

Usa solo sapone o detersivi ed acqua calda.

**UNA ESPOSIZIONE ECCESSIVA AL SOLE** può causare la decolorazione prematura della plastica e del tessuto del passeggino

RUBBERMAID LUXEMBOURG Sarl  
ZONE INDUSTRIELLE HANEBOESCH  
L-4562 NIEDERCORN, LUXEMBOURG

# VAROITUKSIA • YLLÄPITO JA HUOLTO

## LUE SEURAAVAT OHJEET HUOLELLISETI ENNEN KÄYTTÖÄ JA SÄILYTÄ NE MYÖHEMPÄÄKÄYTTÖÄ VARTEN.

Lapsesi turvallisuus saattaa vaarantua, ellei otta varten näitä ohjeita.

**VAROITUS: LAPSESI TURVALLISUUSON SINUN VASTUULLASI.**

**VAROITUS:** Voi olla vaarallista jättää lapsi valvomatta.

Pane aina jarru päälle jättäessäsi rattaat seisomaan.

Älä ripusta ostoskassia kahvoilletai kuljeta ostoskassia rattaissa muutoin kuin Graco:n hyväksymällä ostosalustalla. Maksimikuorma 5 kg.

**EI KOSKAAN JALKATUELLA.**

Muiden kuin Graco:n hyväksymien lisävarusteiden käytöstä voi helposti koitua vaaraa.

Lapset on kiinnitettävä aina valjaillaikä heitä saa jättää valvomatta.

Lapsen on oltava säätöjen aikana loitolla kaikista liikkuvista osista.

Nämä rataat vaativat käyttäjältä säännöllistä ylläpitoa.

Ylikuormitus, väärä kokoontaitto ja sopimattomien varusteiden käyttö saattaa vahingoittaa tai rikkoa rattaat.

## TEHTÄVÄT:

Säilytä lastenrattaat kuivassa turvallisessa paikassa.

Käytä aina valjaita.

Jos rattaat ovat kastuneet, jätä ne täysin avonaisina lämpimään, hyvin tuuletettuun paikkaan. Pyyhi kosteudet pehmeällä rievulla.

Voitele kaikki liikkuvat osat kevyesti kevyellä yleiskäyttöisellä koneöljyllä-varmistuen, että öljy tunkeutuu kohtiin, missä osat joutuvat hankaukseentoistensa kanssa.

Tarkista kaikki turvalaitteet jakäytä niitä oikein. Tarkista säännöllisesti jarrut, pyörät ja kumit. Nämä ovat kuluvia osia, jotka on vaihdettava tarvittaessa.

Pidä lapsesi loitolla kokoontaitettavasta vapaasti seisovasta laitteesta niin, ettei se kaadu ja vahingoita lasta.

Varmista, että työntörrattaat ovat täysin pystyssä ja lukittuna ennen kuin lapsi pääsee niiden lähelle.

**VAROITUS:** Varmista, että lukituslaitteet ovat päällä ennen käyttöä.

Valmistajan hyväksymättömiä lisävarusteita ei saakäyttää.

**VAROITUS:** Jokainen rattaiden kahvoihin ripustettu kuorma vaikuttaa sen tasapainoon. Työntörrattaat ja lastenvaunut on huollettava ja kunnostettava pitkäaikaisen käyttämättömyyden jälkeen.

**VAROITUS:** Käytä valjaita niin pian kuin vauva pystyyistumaan omin neuvoin.

Istuimen molemmin puolin on vyötäröihhnojen päissä D-renkaat turvalajaiden kiinnitystä varten, joilla on BS 6684-hyväksyntä.

Rattaille aiheutuu ylikuormituksen johdosta ylimääräistä rasitusta ja kulumista, jos kahden lapsen yhteispaino ylittää 30 kg. Kummallakaan istuimella ei paino saa ylittää 15 kg.

**VAROITUS:** Tarkista ennen käyttöä, että istuinosan kiinnityslaitteet on oikein kiinnitetty.

# VAROITUKSIA • YLLÄPITO JA HUOLTO

## ÄLÄ:

Älä ylikuormita rattaita.

Älä käytä sitä muuten kuin sille tarkoitettuun käyttöön.

Älä jätä sitä pitkäksi aikaa auringonpaisteeseen, eräät kankaat saattavat haalistua.

Älä käytä PVC-sadekuomua sisätiloissa, kuumana aikana tai lämpölähteen lähellä -vauvalle voi tulla liian kuuma.

Älä ripusta kahvoille muita kuin Graco:n hyväksymiä ostoskasseja.

Älä kiinnitä kantolaitteita/alustoja, joita ei ole valmistettu näitä rattaita varten.

Älä salli lapsen kiipeävän rattaille omin neuvoin.

Älä salli lasten leikkiä rattailta tai riippua niistä.

Kun olet laskenut rattaat alas jalkakäytävältä, älä työnnä niitä eteenpäin, ennen kuin kääntyvät pyörät ovat asettuneet kulkusuuntaan.

Pidä kiinni rattaista ollessasi lähellä liikkuvia ajoneuvoja tai junaa. Niiden aiheuttama ilmavirta voi liikuttaa vapaasti seisoviarattaita, vaikka jarru olisikin päällä.

## YLLÄPITO JA HUOLTO

ISTUIMEN JA KUOMUN PUHDISTUS puhdistusta sienellä ja anna kuivaa avoimena.

IRROTETTAVA ISTUINTYÖNY (mikäli varustettuna) voidaan pestä koneessa haaleassavedessä hienopesulla ja ripustakuivumaan.

ÄLÄ KÄYTÄ VALKAISUAINEITA.

TARKASTA RATTAAAT AIKA AJOIN, ettei ruuvit ole höltyneet tai osat kuluneet ja ettei ole repeämiä tai ommelten purkautumia. Korjaa viat tarpeen mukaan.

ÄLÄ KÄYTÄ RATAITA ENÄÄ, jos ne ovat vioittuneet tai rikki.

RATAIDEN RUNGON PUHDISTUS: käytä pelkästään tavallista saippuaa tai pesuainetta ja lämmintä vettä.

EI VALKAISUAINEITA, ALKOHOLIATAI HANKAAVIA PESUAINEITA.

LIALLINEN AURINGONPAISTE saattaa aiheuttaa rattaiden muovin ja kankaan ennenaikaisen haalistumisen.

RUBBERMAID LUXEMBOURG Sarl  
ZONE INDUSTRIELLE HANEBOESCH  
L-4562 NIEDERCORN, LUXEMBOURG

## VARNINGAR • SKÖTSEL OCH UNDERHÅLL

### LÄS DESSA INSTRUKTIONERNOGGRANT INNAN DU ANVÄNDER VAGNE OCH BEHÅLL DEM FÖR FRAMTIDA BRUK.

Ditt barns säkerhet är beroende av att du följer dessa instruktioner.

**VARNING: BARNETS SÄKERHET LIGGER PÅ DITT ANSVAR.**

**VARNING:** Det kan vara farligt att lämna barnet utan tillsyn.

När du parkerar vagnen, ska du alltid använda bromsarna. Häng inte varukassar i handtaget och lägg dem inte på sittvagnen förutom i de varubrickor som godkänts av Graco. Maxlast 5 kg. **ALDRIG PÅ FOTSTÖDET.**

Det kan vara farligt att använda tillbehör som inte är godkända av Graco.

Barn ska vara fastsatta med selen hela tiden och får inte lämnas utan tillsyn.

Se till att barnet inte kommer i kontakt med några rörliga delar medan du gör regleringar.

Denna vagn kräver regelbundet underhåll av användaren.

Överlastning, felaktig hopfällning och användning av icke godkända tillbehör kan skada eller förstöra vagnen.

### VIKTIGT ATT GÖRA:

Förvara sittvagnen på torr säker plats.

Använd alltid sele.

Efter att ha utsatt vagnen för fuktiga betingelser, ska den lämnas helt öppen och ställas på ett varmt, väl ventilerat ställe. Torka av den med en mjuk trasa.

Smörj regelbundet alla rörliga delar sparsamt med en tunn maskinolja för allmänna ändamål, och försäkra dig om att oljan tränger in mellan delarna där dessa rör sig mot varandra vid användning.

Kontrollera de olika säkerhetsanordningar och använd dem på ett korrekt sätt.

Undersök bromsar, hjul och däck ofta. Dessa delar har en benägenhet att nötas och ska ersättas om det behövs.

Håll ditt barn på avstånd från den hopfällda fritt stående vagnen så att den inte faller och skadar barnet.

Försäkra dig om att sittvagnen är fullständigt uppfäld och låst innan du låter barnet komma i närheten av sittvagnen.

**VARNING:** Försäkra dig om att alla blockeringsdon kopplats in innan du använder vagnen.

Använd inte tillbehör som inte är godkända av tillverkaren.

**VARNING:** All last som hängs på handtaget påverkar sittvagnens stabilitet. Sittvagnar och barnvagnar ska ges service och repareras om de inte använts på lång tid.

**VARNING:** Använd sele så fort ditt barn kan sitta själv.

I ändarna av midjebältena finns D-ringar på båda sidorna av sätena för att fästa en säkerhetssele som är godkänd enligt BS 6684

Om sittvagnen används med två barn som tillsammans väger mer än 30 kg orsakas kraftig förlitning och påfrestning på sittvagnen. Vikten i varje säte får inte överstiga 15 kg.

# VARNINGAR • SKÖTSEL OCH UNDERHÅLL

**VARNING:** Kontrollera att sätets fastsättningsanordning kopplats in ordentligt före användning

## DET SOM SKA UNDVIKAS:

Överlasta inte produkten.

Använd den inte på ett sätt som den inte är konstruerad för.

Utsätt den inte för direkt solljus under längre tid, vissa tyger kan blekna.

Använd inte ett regnskydd i PVC inomhus, i het luft eller nära direkt värmekälla - babyn kan få det för varmt.

Häng inga väskor på handtagen om det inte godkänts av Graco.

Sätt inte fast insatser/brickor om de inte är konstruerade att användas med denna produkt.

Låt inte barnet klättra upp i sittvagnen utan tillsyn.

Låt inte barn leka eller hänga på sittvagnen.

Skjut inte vagnen framåt, sedan du gått ner för en trottoarkant, förrän de svängbara hjulen har vridits så de roterar i färdriktningen.

Släpp inte sittvagnen när du befinner dig nära rörliga vägfordon eller tåg; även om bromsen används, kan luftdraget från fordonet eller tåget sätta en fritt stående sittvagn i rörelse

## SKÖTSEL OCH UNDERHÅLL

**FÖR ATT RENGÖRA SÄTEN OCH SUFFLETT**, ska du torka av dem med svamp och öppna vagnen för att den ska torka.

**LÖSTAGBAR DYNA PÅ SÄTET** (om vagnen är utrustad med sådan) kan tvättas i maskin i ljummet vatten på fintvätt och ska sedan droppstorka.

**ANVÄND INTE BLEKMEDEL .**

**EMELLANÅT SKA SITTVAGNEN KONTROLLERAS** beträffande lösa skruvar, utslitna delar, utslitet tyg eller sömmar. Ersätt eller reparera delar som kräver det.

**UPPHÖR ATT ANVÄNDA SITTVAGNEN** om den är skadad eller förstörd.

**NÄR DU RENGÖR SITTVAGNENS RAM** ska du endast använda hushållstvävl eller diskmedel och varmt vatten .

**INGA BLEKANDE, SLIPANDE ELLER SPRITHALTIGA RENGÖRINGSMEDEL.**

**KRAFTIG EXPONERING I SOLLJUS** kan ge upphov till att vagnens plast och tyg bleks i förtid

RUBBERMAID LUXEMBOURG Sarl  
ZONE INDUSTRIELLE HANEBOESCH  
L-4562 NIEDERCORN, LUXEMBOURG

# ADVERTÊNCIAS! • LIMPEZA E MANUTENÇÃO

## LEIA ATENTAMENTE ESTAS INSTRUÇÕES ANTES DE USAR O CARRINHO E GUARDE-AS PARA CONSULTAS ULTERIORES.

A segurança da sua criança pode ser afectada se não observarem estas instruções.

**ATENÇÃO!** A SEGURANÇA DA CRIANÇA É DA SUA RESPONSABILIDADE.

**ATENÇÃO!** Pode ser perigoso deixar a sua criança sem vigilância.

Quando estaciona o carrinho, aperte sempre os travões.

Não pendure sacos de compras ao manípulo, nem coloque sacos de compras no interior do carrinho, excepto na prateleira certificada pela Graco e destinada aos embrulhos. Peso máximo de 5 kg.

**NUNCA PONHA NADA NO APOIO PARA OS PÉS.**

Talvez seja perigoso usar acessórios não certificados pela Graco.

As crianças devem ser sempre amarradas com o arnês e mantidas sob a vigilância de um adulto.

A criança deve estar afastada de todas as partes móveis quando se regulam essas partes.

Este carrinho requer manutenção regular a efectuar pelo utilizador.

Peso excessivo, fecho incorrecto e o uso de acessórios não certificados podem danificar ou estragar este carrinho.

## O QUE SE DEVE FAZER:

Guardar o carrinho num lugar seguro.

Utilizar sempre o arnês.

Após exposição à humidade, deixe o carrinho completamente aberto num local aquecido e bem ventilado. Enxugue-o com um pano macio.

Lubrifique regularmente as partes móveis, untando-as com um óleo de lubrificação corrente para máquinas, verificando se o óleo penetra entre os componentes nos lugares em que existe fricção entre eles quando o carrinho está em movimento.

Verifique os diversos dispositivos de segurança e utilize-os correctamente. Inspeccione os travões, rodas e pneus com frequência. Estas partes estão expostas a desgaste e devem ser substituídas quando é necessário.

Mantenha as crianças afastadas do carrinho quando estiver fechado e colocado na vertical para evitar que ele caia e fira as crianças.

Certifique-se que o carrinho está completamente montado e bloqueado antes de permitir aos seus filhos de se aproximarem dele.

**ATENÇÃO!** Verifique se todos os dispositivos de bloqueio estão bem apertados antes de utilizar o carrinho.

Não se devem usar acessórios que não tenham sido certificados pelo fabricante.

**ATENÇÃO!** Qualquer peso pendurado ao manípulo afecta o equilíbrio do carrinho. Os carrinhos de criança devem ser protegidos com uma capa ou embalados novamente quando ficam muito tempo sem ser utilizados.

**ATENÇÃO!** Use o arnês assim que o seu filho puder sentar-se sozinho. Existem fivelas nas extremidades dos cintos, junto ao assento, para poder atar um arnês de segurança conforme à norma BS 6684

## ADVERTÊNCIAS! • LIMPEZA E MANUTENÇÃO

O uso do carrinho para transportar duas crianças cujo peso ultrapassa os 30 kg pode estragar ou danificar o carrinho. O peso em cada assento não deve exceder os 15 kg.

**ATENÇÃO!** Verifique bem se as correias de fixação do assento estão bem apertadas antes de utilizar o assento.

### O QUE NÃO SE DEVE FAZER:

Não sobrecarregue o seu produto.

Não o utilize para fins para os quais não foi designado.

Não o deixe exposto directamente ao sol. Alguns elementos podem perder a cor.

Não utilize uma capa de plástico no interior, em atmosfera quente ou perto de uma fonte directa de calor - a criança pode sobreaquecer.

Não pendure sacos nas pernas excepto os que possuem a certificação da Graco.

Não fixe suportes ou prateleiras que não foram designadas para serem usadas com este produto.

Não deixe os seus filhos subirem para o carrinho sem serem vigiados.

Não deixe crianças brincarem ou pendurarem-se no carrinho.

Não empurre o carrinho para a frente, depois de ter descido um degrau, enquanto as rodas giratórias não estiverem posicionadas no sentido de rotação do trajecto desejado.

Não deixe o carrinho sozinho perto de estradas movimentadas ou de linhas de comboio, mesmo com os travões apertados, a deslocação de veículos ou de comboios pode mover um carrinho parado.

### LIMPEZA E MANUTENÇÃO

**PARA LIMPAR O ASSENTO E O CAPUZ** Passe uma esponja limpa e abra para secar.

**ALMOFADA DO ASSENTO AMOVÍVEL** (se possuir uma) Pode ser lavada na máquina com água morna em ciclo para roupa delicada e pendurada.

**NÃO UTILIZE LIXÍVIA.**

**DE VEZ EM QUANDO INSPECCIONE O CARRINHO** para verificar se faltam parafusos, se existem elementos danificados, peças soltas ou descoladas. Substitua ou repare os elementos estragados.

**A INTERRUPTÃO DO USO DO SEU CARRINHO** pode danificá-lo ou estragá-lo definitivamente.

**PARA LIMPAR A ARMAÇÃO DO CARRINHO**, use unicamente sabão ou detergente e água morna.

**NÃO USE LIXÍVIA, NEM DISSOLVENTES OU PRODUTOS DE LIMPEZA ABRASIVOS.**

**A EXPOSIÇÃO EXCESSIVA AO SOL** pode provocar a perda prematura da cor do plástico e do tecido do carrinho

RUBBERMAID LUXEMBOURG Sarl  
ZONE INDUSTRIELLE HANEBOESCH  
L-4562 NIEDERCORN, LUXEMBOURG

